

BUMPER FILLER PANEL Kenworth T800

INSTALLATION INSTRUCTIONS:

1. Peel plastic from around all bolt holes as well as along mounting flange.
2. Peel plastic from all brackets.
3. Attach Cross Braces as shown.
4. Leave all hardware loose enough until the end, for final adjustment.

NOTE: BACK SIDE OF DRIVER SIDE SHOWN

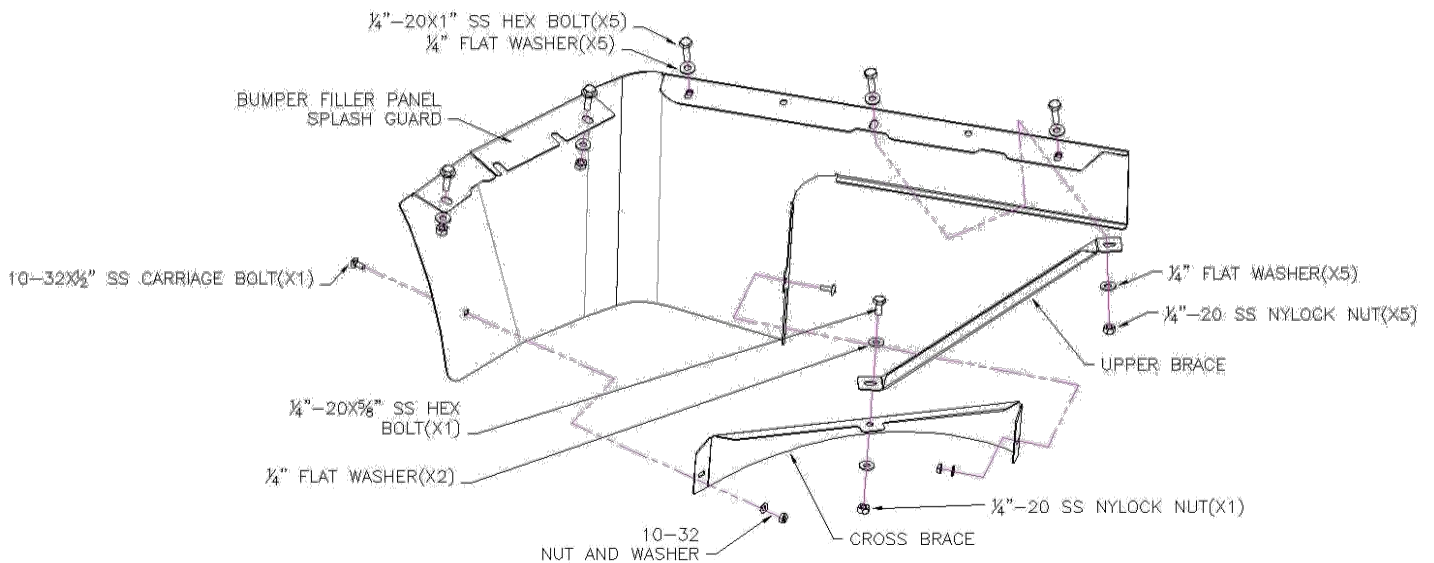

5. Hold Bumper Filler Splash Guard in place with corresponding holes and install 1/4" Hardware. As supplied and shown.
6. Ensure Upper Brace isn't forgotten when installing 1/4"-20x1" Stainless Steel Bolts.
7. Attach Upper Brace to Cross Brace using supplied 1/4"-20X5/8" bolt/washer and nylock nut.
8. Make any fitment adjustments and tighten hardware.
9. Peel protective plastic and clean with glass cleaner if necessary.

PANNEAU DE JONCTION DE PARE-CHOC Kenworth T800

INSTRUCTIONS D'INSTALLATION:

1. Retirez la pellicule plastique autour de tous les trous de boulon ainsi que le long de la bride d'installation.
2. Retirez la pellicule plastique de tous les supports.
3. Fixez les renforts transversaux comme indiqué.
4. Laissez l'ensemble de la quincaillerie assez lâche jusqu'à la fin, pour l'ajustement final.

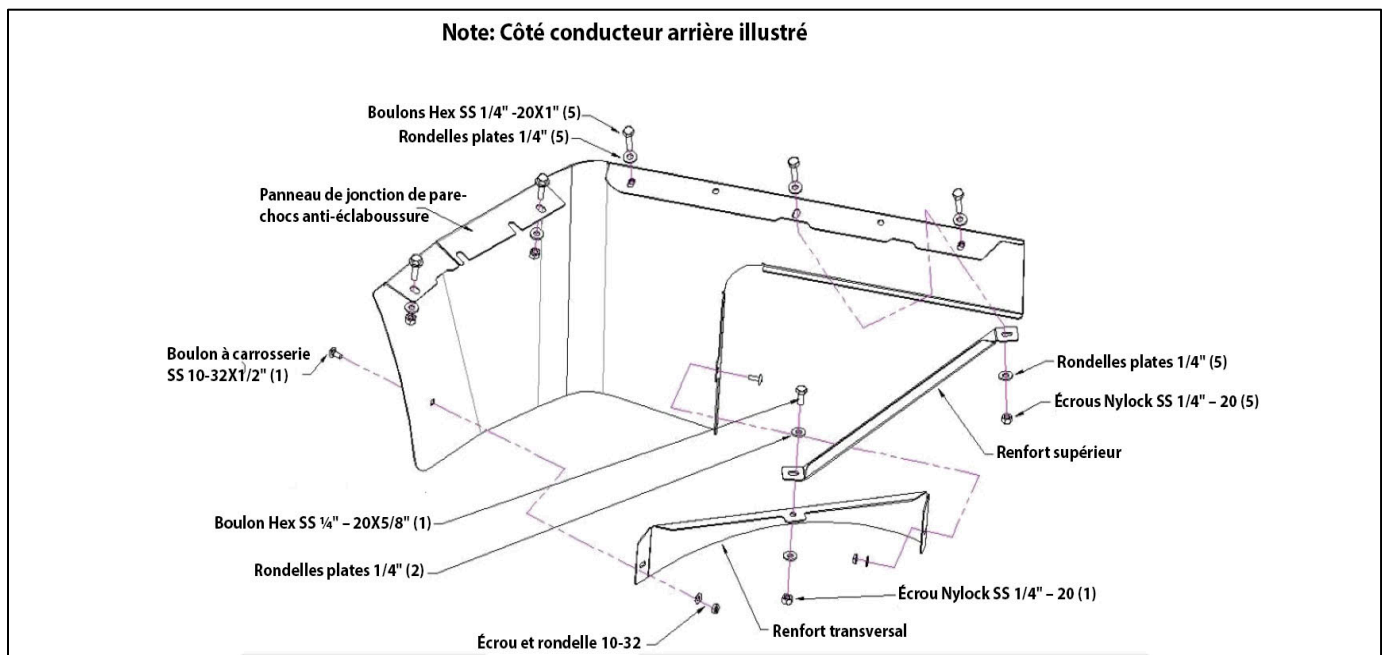

5. Maintenez le panneau de jonction de pare-chocs en place vis-à-vis les trous correspondants et installez la quincaillerie 1/4". Tel que fourni et illustré.
6. Assurez-vous de ne pas oublier le renfort supérieur lors de l'installation des vis en acier inoxydable 1/4"-20 x1".
7. Fixez le renfort supérieur au renfort transversal à l'aide des boulons 1/4"-20 X5/8", rondelles et écrous nylon fournis.
8. Faites les ajustements nécessaires et serrez la quincaillerie.
9. Retirez la pellicule plastique et nettoyez avec un nettoyant à vitre si nécessaire.

PÁNEL DE RELLENO DE DEFENSA Kenworth T800

INSTRUCCIONES DE INSTALACIÓN:

1. Quite el plástico alrededor de todos los agujeros para tornillos, así como de las bridas de montaje.
2. Quite el plástico de todos los soportes.
3. Coloque sujetadores cruzados como se muestra.
4. Deje todos los accesorios flojos suficientemente hasta el final, para permitir ajustes finales.

NOTE: BACK SIDE OF DRIVER SIDE SHOWN

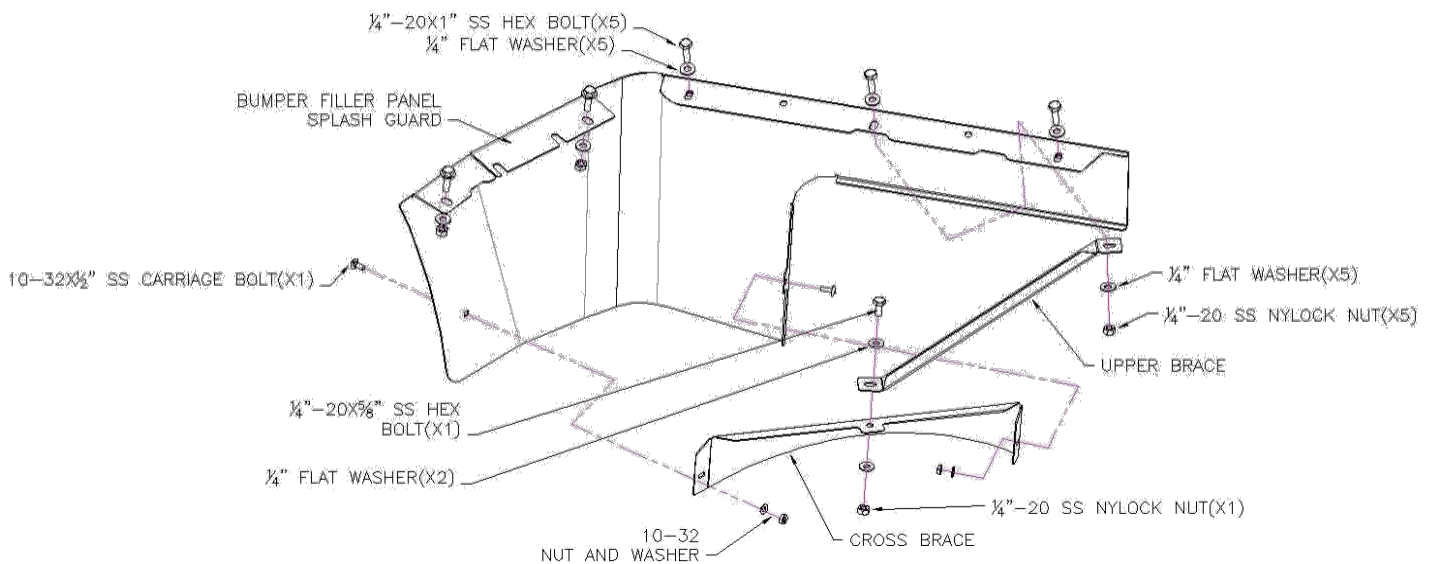

5. Sostenga el protector contra salpicaduras de relleno de defensa en su lugar con los agujeros correspondientes e instale los accesorios de 1/4". Como se proveen y se muestran.
6. Asegúrese que el soporte superior no se olvide cuando se instalen los tornillos de acero inoxidable de 1/4"-20x1".
7. Coloque el soporte superior para sujetar cruzadamente usando los tornillos de 1/4"-20x5/8" provistos, arandela y tuercas nylock.
8. Haga cualquier ajuste y apriete los accesorios.
9. Quite el protector plástico y limpie con limpiador de vidrio, si es necesario.