

CAB SKIRTS Kenworth T660

INSTALLATION INSTRUCTIONS:

1. Remove the factory cab skirt. Set aside hardware that attaches the bottom of the factory skirt and front 3 holes to the hood latch and area. This hardware will be reused.
2. Peel plastic around all mounting holes and front 12" of skirt.
3. Attach the cab skirt using the supplied 10-32 x 1/2" truss head machine screws
4. Reinstall the hardware set aside in step 1.
5. Peel remaining plastic and clean with glass cleaner if necessary.

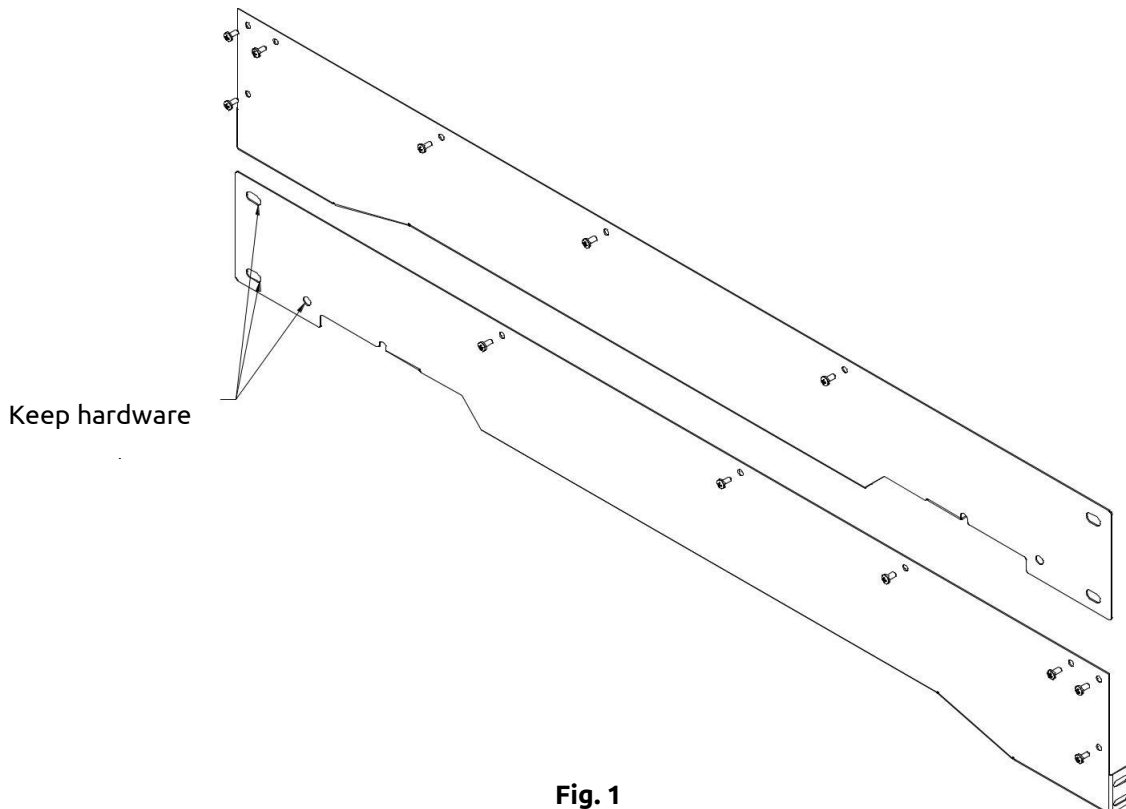
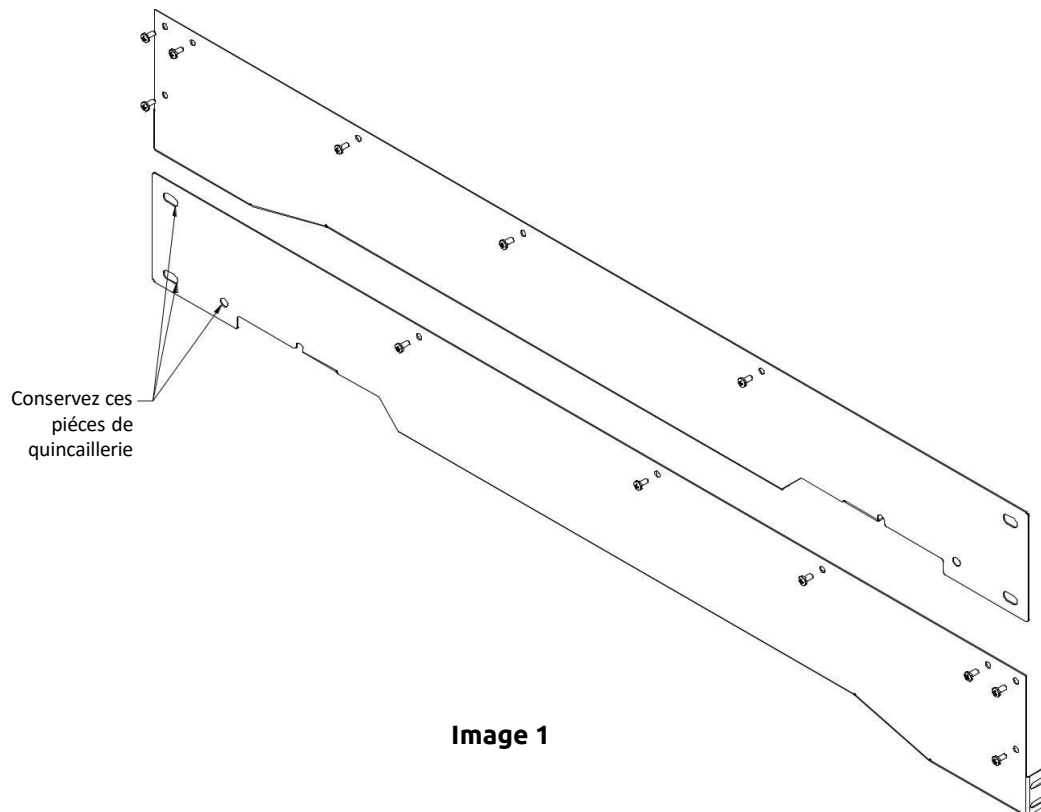

Fig. 1

PANNEAU DE CABINE Kenworth T660

INSTRUCTIONS D'INSTALLATION:

1. Retirez la jupe de cabine installée en usine. Placez de côté toute la quincaillerie qui fixe le bas de la jupe d'usine et les 3 trous avant du loquet du capot et de la zone. Cette quincaillerie sera réutilisée.
2. Retirez la pellicule plastique autour de tous les trous de fixation et sur les 12" avant de la jupe.
3. Fixez la jupe de cabine à l'aide des vis à tête bombée 10-32 x 1/2"
4. Réinstallez la quincaillerie mise de côté à l'étape 1.
5. Retirez le reste de la pellicule plastique et nettoyez avec un nettoyant à vitre si nécessaire.



PANEL DE CABINA Kenworth T660

INSTRUCCIONES DE INSTALACIÓN:

1. Remover la falda de cabina de fábrica. Ponga a un lado los accesorios que juntan el fondo de la falda de fábrica y los 3 agujeros frontales al enganche del capó y esa área. Estos accesorios se re-usarán.
2. Remover el plástico alrededor de todos los agujeros de montaje y 12" de la falda en el frente.
3. Junte la falda de la cabina usando los tornillos de máquina de cabeza de armadura 10-32 x 1/2" provistos.
4. Instale de nuevo los accesorios puestos a un lado en el paso 1.
5. Remover el plástico remanente y limpie con limpiador de vidrio si fuera necesario.

