

SUN VISOR Peterbilt 579

INSTALLATION INSTRUCTIONS:

1. Remove the factory sun visor and brackets. The bracket to roof hardware will be reused. Unclip the wiring harness.
2. Loosely attach the center and outside brackets to the roof with the factory hardware. Place one of the supplied rubber washers between the bracket and roof at each bolt. The use of silicone is recommended in the holes to prevent any water penetration through the roof. Do not tighten the hardware, as some adjustment will be required.
3. Remove the plastic from the wire cover halves and loosely attach them to the center bracket using the supplied 10-32 screws, washer and lockwasher.
4. Run the supplied wiring harness through the center bracket and connect to the factory harness.
5. Attach a wire clip into the wire cover at 10" and 26" from the center bracket. Clip the wiring harness into the clips. Push the extra length of wiring harness back through the roof and seal with silicone.
6. Attach the stiffener brackets to the visor ends using the supplied 10-32 carriage bolts, washers and locknuts.
7. Hold the sun visor halves in position and run the wiring harness through the light holes. Loosely attach the visor halves to the brackets using the supplied 10-32 x 3/4" truss head screws. The use of Loctite is recommended.
8. Attach the loose end of the stiffener bracket to the outside brackets using the supplied 10-32 screws, washers and lockwashers.
9. Make any necessary adjustments to the position of the visor halves and tighten all hardware.
10. Connect the lights to the wiring harness and attach to the sun visor using the supplied #8 screws. The center light sits on the supplied standoff and uses 1" screws.
11. Peel the plastic off the sun visor halves and clean with glass cleaner, if necessary.

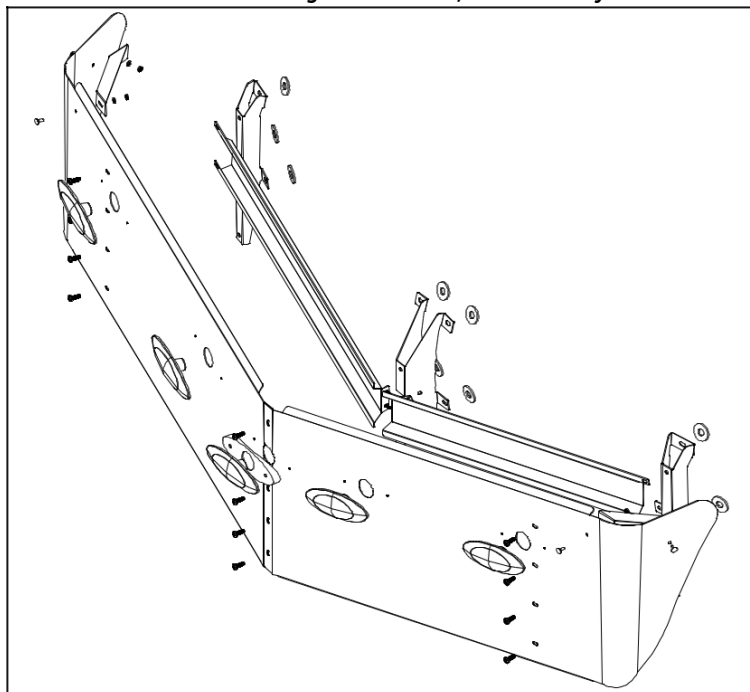

PARE-SOLEIL Peterbilt 579

INSTRUCTIONS D'INSTALLATION:

1. Retirez le pare-soleil d'usine et les supports. La quincaillerie fixant le support au toit sera réutilisée. Déclipsez le faisceau de câble.
2. Fixez sans serrer les supports du centre et extérieurs sur le toit avec la quincaillerie d'usine. Placez des rondelles en caoutchouc fournies entre le support et le toit sur chaque boulon. L'utilisation de joint silicone dans les trous est recommandée pour empêcher toute pénétration d'eau par le toit. Ne pas serrer la quincaillerie, car certains ajustements seront nécessaires.
3. Retirez la pellicule plastique des moitiés de couvre fils et fixez-les au support central à l'aide vis 10-32, des rondelles et des rondelles freinées.
4. Passez le faisceau de câbles fourni par le support central et branchez-le au faisceau d'usine.
5. Fixez un clip pour câble au cache-fils à 10" et 26" à partir du support central. Clipsez le faisceau de câbles dans les clips. Poussez la longueur extra du faisceau à travers le toit et scellez avec un joint de silicone.
6. Fixez les supports de renfort aux extrémités du pare-soleil à l'aide des boulons à carrosserie 10-32, rondelles et contre-écrous fournis.
7. Maintenez le pare-soleil en position et passez le faisceau de câbles à travers les trous de lumière. Fixez sans serrer les moitiés de pare-soleil aux supports à l'aide des vis à tête bombée 10-32 x 3/4" fournies. L'utilisation de Loctite est recommandée.
8. Fixez l'extrémité lâche du support de renfort aux supports extérieurs avec les vis 10-32, les rondelles et les rondelles freinées fournies.
9. Apportez les ajustements nécessaires à la position des moitiés de pare-soleil et serrez toute la quincaillerie.
10. Branchez les lumières sur le faisceau de câbles et fixez-les au pare-soleil avec les vis # 8 fournies. La lumière du centre s'installe sur la douille fournie avec les vis de 1".
11. Retirez la pellicule plastique des moitiés du pare-soleil et nettoyez avec un nettoyant à vitre, si nécessaire.

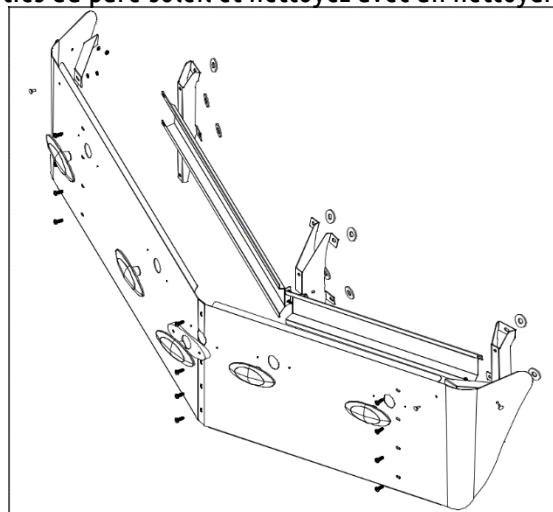

VISERA Peterbilt 579

INSTRUCCIONES DE INSTALACIÓN:

1. Quite la visera y soportes de fábrica. Los accesorios del soporte hacia el techo se usarán. Quite arnés.
2. Sujete sin apretar los soportes central y exterior al techo con los accesorios de fábrica. Coloque una de las arandelas de goma suministradas entre el soporte y el techo en cada perno. Se recomienda el uso de silicona en los orificios para evitar cualquier penetración de agua por el techo. No apriete los herrajes, ya que será necesario realizar algunos ajustes.
3. Quite el plástico de las mitades cubierta de cable y coloquelas flojamente al soporte central usando los tornillos 10-32, arandelas y tuercas.
4. Avance el arnés de alambre provisto por el soporte central y conecte al arnés de fábrica.
5. Coloque un clip de alambre en la cubierta de alambre a 10" y 26" del soporte central. Sujete el mazo de cables en los clips. Empuje la longitud adicional del arnés de cableado hacia atrás a través del techo y séllelo con silicona.
6. Coloque los soportes de refuerzo a los extremos de la visera usando los tornillos 10-32 provistos, arandelas y tuercas.
7. Sostenga las mitades de la visera en posición y avance el arnés de cables por los agujeros para luces. De forma floja coloque las mitades de visera a los soportes usando los tornillos de cabeza plana 10-32 x 3/4" provistos. Se recomienda usar Loctite.
8. Coloque el lado flojo del soporte de refuerzo al soporte exterior usando los tornillos 10-32 provistos, arandelas y tuercas.
9. Haga los ajustes necesarios para colocar las mitades de visera y apriete todos los accesorios.
10. Conecte las luces al arnés de cables y coloque la visera usando los tornillos #8 provistos. La luz central se está en el soporte provisto y usa tornillos de 1".
11. Quite el plástico de las mitades de visera y limpie con limpiador de vidrio, si es necesario.

