

GRILLE KIT Peterbilt 389

INSTALLATION INSTRUCTIONS:

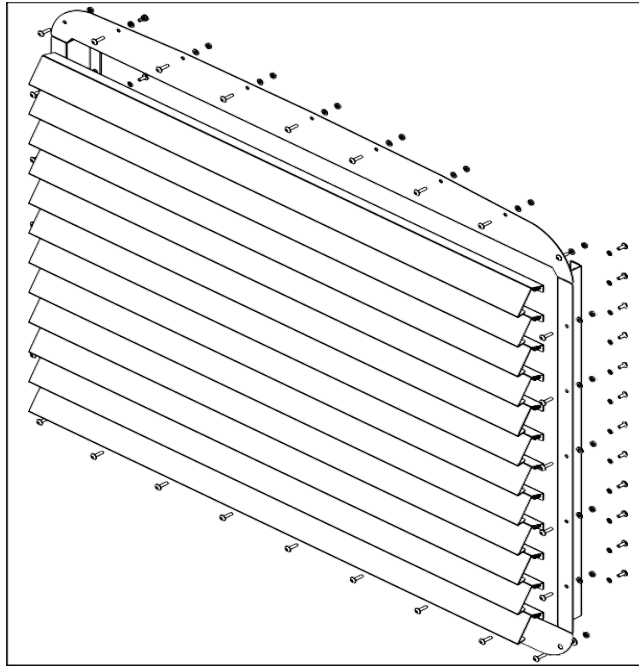

1. Remove the factory grille by either drilling out the huck bolts or cutting off the lock collars from the back side of the grille. Set the aluminum grille inserts aside, as they will be reused.
2. Peel the plastic from the top and bottom grille pieces and attach to the grille opening, behind the grille inserts, using the supplied 10-32 x $\frac{3}{4}$ " truss head screws, flat washers and lock nuts. The bottom piece will require the use of $\frac{1}{4}$ " flat washers, instead of #10.
3. Peel the plastic from the side supports and loosely attach to the grille opening using the supplied 10-32 x $\frac{3}{4}$ " truss head screws, flat washer and lock nuts. Do not tighten, as it will allow easier installation of the grille bars.

If no screen is to be used:

4. Peel the plastic from the mounting flange of the grille bars. Starting from the bottom grille bar, attach the grille bar using the supplied 10-32 x $\frac{1}{2}$ " truss head screw and external tooth lock washer. The use of Loctite is recommended, but not supplied. Tighten all the grille bars and then finally the side grille supports.
5. Peel remaining plastic and clean with glass cleaner, if required.

If a screen is to be used:

6. Peel the plastic from the mounting flange of the grille bars. From the inside of the hood, lay the screen over the grille side supports and line up the holes. Starting from the bottom grille bar, attach the grille bars using the supplied 10-32 x $\frac{1}{2}$ " truss head screw, external tooth lock washer and flat washer. The use of Loctite is highly recommended, but not supplied. Tighten all hardware.
7. Using the supplied #6 sheetmetal screw and flat washers, attach each grill bar to the screen in the center holes of the grille bar.
8. Peel remaining plastic and clean with glass cleaner, if required.

ENSEMBLE DE CALANDRE Peterbilt 389

INSTRUCTIONS D'INSTALLATION:

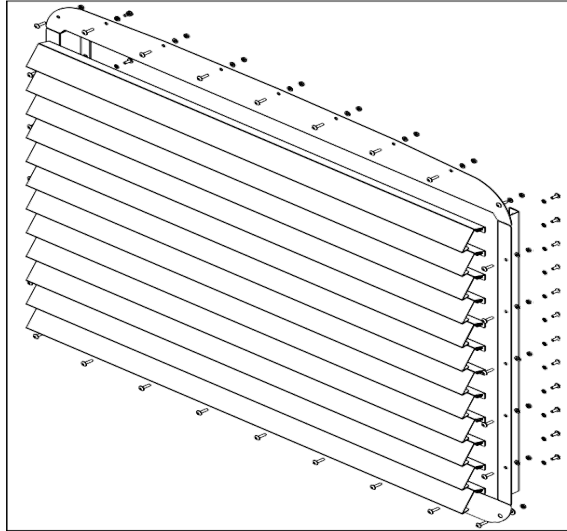

1. Retirez la calandre d'usine, soit en perçant les boulons huck ou en coupant les bagues de blocage à l'arrière de la calandre. Mettez les inserts de calandre en aluminium de côté, ils seront réutilisés.
2. Décollez la pellicule plastique des pièces du haut et du bas de la calandre, et fixez-les sur l'ouverture de calandre, avec les boulons à tête bombée 10-32 x 3/4" les rondelles et les contre-écrous fournis. La pièce du bas requiert une rondelle de 1/4" au lieu d'une rondelle #10.
3. Retirez la pellicule plastique des supports latéraux et fixez-les sans serrer sur l'ouverture de calandre avec les boulons à tête bombée 10-32 x 3/4" les rondelles et les contre-écrous fournis. Ne pas serrer, pour faciliter l'installation des barres de calandre. Retirez la calandre d'usine. Conservez la quincaillerie pour la réutiliser par la suite.

Si aucune grille ou moustiquaire n'est utilisée:

4. Retirez la pellicule plastique des brides d'installation des barres de calandre. En commençant par la barre du bas, fixez les barres avec les boulons à tête bombée 10-32 x 1/2" et des rondelles freinées dentelées à l'extérieur. Il est recommandé d'utiliser du Loctite, non fourni. Serrez tous les boulons des barres de calandre, puis serrez les supports latéraux de la calandre.
5. Retirez le reste de la pellicule plastique et nettoyez avec un nettoyant à vitre si nécessaire.

Si vous installez une grille ou moustiquaire:

6. Retirez la pellicule plastique des brides d'installation des barres de calandre. Depuis l'intérieur du capot, placez la grille sur les supports latéraux de la calandre et alignez les trous. En commençant par la barre du bas, fixez les barres avec les boulons à tête bombée 10-32 x 1/2" et des rondelles freinées dentelées à l'extérieur. Il est recommandé d'utiliser du Loctite, non fourni. Serrez tous les boulons.
7. Avec les vis à métal #6 et les rondelles fournies, fixez chaque barre de calandre à la grille, dans les trous du centre des barres de calandre.
8. Retirez le reste de la pellicule plastique et nettoyez avec un nettoyant à vitre si nécessaire.

KIT DE PARRILLA Peterbilt 389

INSTRUCCIONES DE INSTALACIÓN:

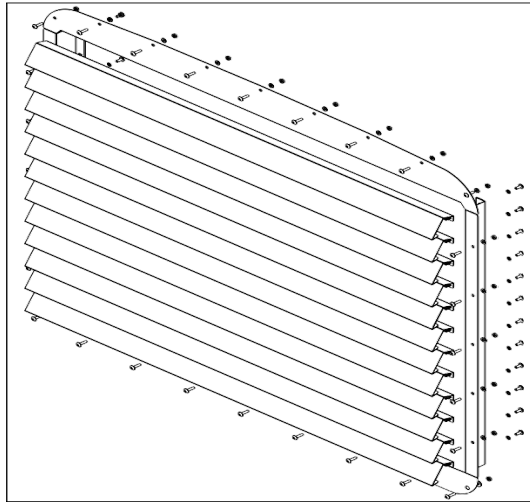

1. Quite la parrilla de fábrica ya sea perforando los tornillos huck o cortando las abrazaderas de la parte trasera de la parrilla. Ponga los insertos de la parrilla de aluminio a un lado, ya que serán usados.
2. Quite el plástico de las piezas de arriba y abajo de la parrilla y coloque a la abertura de la parrilla, atrás de los insertos de la parrilla, usando los tornillos de cabeza plana 10-32 x 3/4", arandelas planas y tuercas. La pieza de abajo requiere el uso de arandelas de 1/4", en lugar de la #10.
3. Quite el plástico de los soportes laterales y coloque de forma floja la abertura de la parrilla usando los tornillos provistos de cabeza plana 10-32 x 3/4", arandelas planas y tuercas. No apriete, ya que permitirá una instalación más fácil de las barras de la parrilla.

Si no se usará pantalla:

4. Quite el plástico de la brida de montaje de las barras de la parrilla. Empezando por la barra inferior, coloque la barra de parrilla usando los tornillos de cabeza plana provistos 10-32 x 1/2" y arandelas de seguridad de diente externo. **El uso de Loctite es recomendado, pero no es provisto.** Apriete todas las barras de parrilla y de ultimo los soportes laterales de parrilla.
5. Quite el plástico remanente y limpie con limpiador de vidrio, si es requerido.

Si se usará pantalla:

6. Quite el plástico de la brida de montaje de las barras de la parrilla. Del lado del capo, ponga la pantalla sobre los soportes laterales de la parrilla y alinear con los agujeros. Empezando desde la barra inferior de la parrilla, coloque las barras usando los tornillos de cabeza plana provistos 10-32 x 1/2" y arandelas de seguridad de diente externo. **El uso de Loctite es recomendado, pero no es provisto.** Apriete todos los accesorios.
7. Usando la placa metálica para tornillos provista #6 y arandelas planas, coloque cada barra a la pantalla en los agujeros centrales de la barra de parrilla.
8. Quite el plástico remanente y limpie con limpiador de vidrios, si es requerido.