

CAB SKIRTS

INSTALLATION INSTRUCTIONS:

1. Attach the supplied mounting brackets to the cab skirt using the #10-24 x 1/2" hex head machine screw, the #10 flat washer and #10-24 locknut provided.
2. Hold the skirt in place along the lower portion of the cab panel. Mark and drill 3/16" holes in the positions where the mounting bracket lines up with the cab.
3. Attach the cab skirt to the existing panel using the supplied #10-24 x 1" stainless steel carriage bolts, #10 flat washers and #10-24 locknuts and tighten.

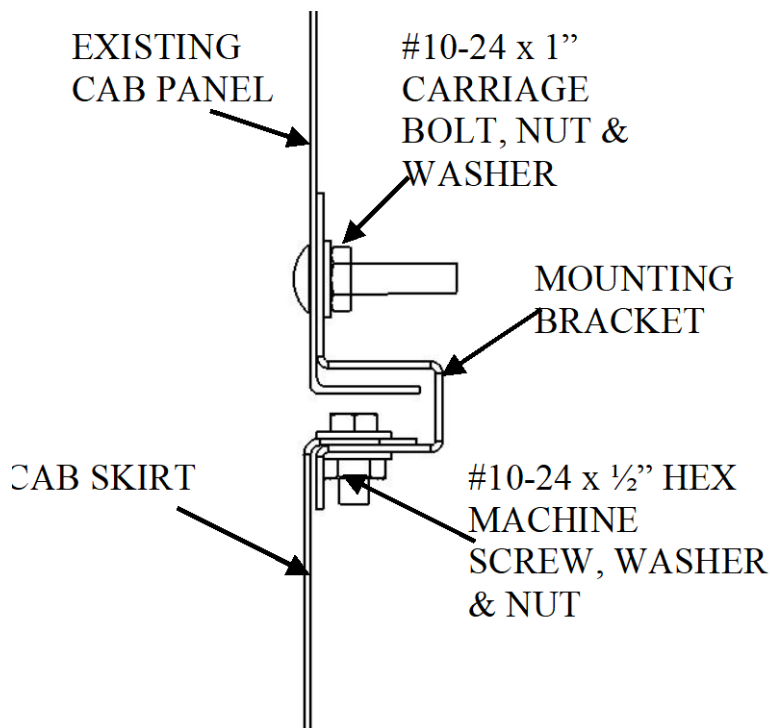

Fig. 1

JUPES DE CABINE

INSTRUCTIONS D'INSTALLATION:

1. Fixez les supports de fixation fournis à la jupe de cabine avec les boulons à métaux hex #10-24 x 1/2", les rondelles plates #10 et contre-écrous #10-24.
2. Maintenez la jupe en place le long de la partie du bas du panneau de cabine. Marquez et percez des trous de 3/16" là où les supports de fixation s'alignent à la cabine.
3. Fixez la jupe de cabine au panneau existant avec les boulons à carrosserie en acier inoxydable fournis #10-24 x 1", les rondelles plates #10 et les contre-écrous #10-24, puis serrez la quincaillerie.

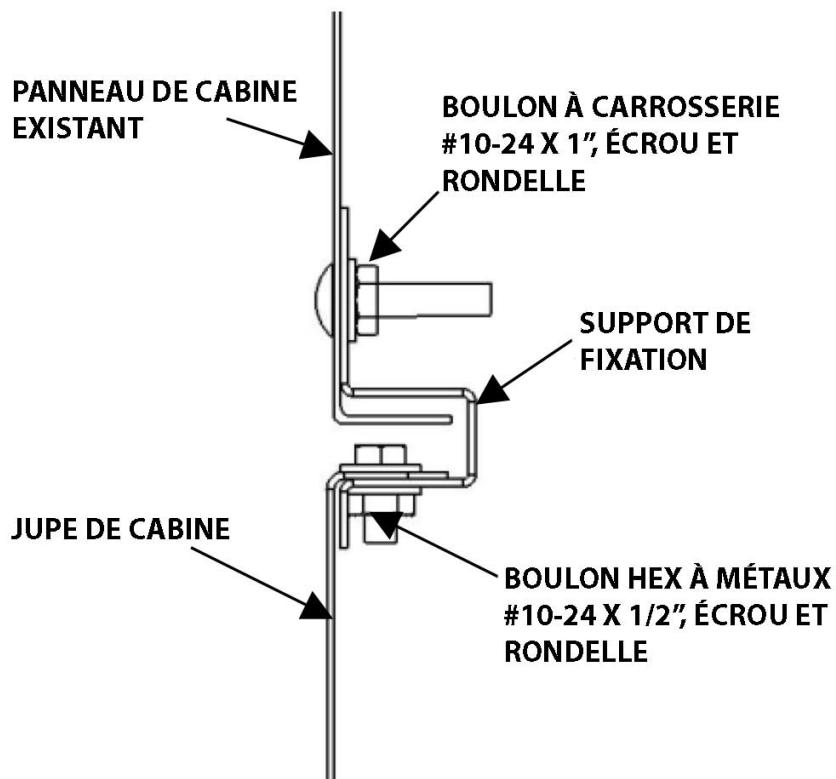

Image 1

FALDA DE CABINA

INSTRUCCIONES DE INSTALACIÓN:

1. Coloque los soportes de montaje provistos a la falda de cabina usando tornillos hexagonales de máquina #10-24 x 1/2", arandelas planas #10 y tuercas provistas #10-24.
2. Sostenga la falda en su lugar a lo largo de la porción inferior del panel de cabina. Marque y perforo agujeros de 3/16" en las posiciones donde los soportes de montaje se alinean con la cabina.
3. Coloque la falda de cabina al panel de existente usando los tornillos provistos de acero inoxidable #10-24 x 1", arandelas planas #10, y tuercas #10-24 y apriete.

