

KICK PLATE, FRONT LOWER STEP Kenworth T680

INSTALLATION INSTRUCTIONS:

1. Align the kick plate onto the fairing panel as shown.
2. Mark through top 2 holes onto the fairing panel.

NOTE: Due to the contour of the fairing panel, applying pressure to the kick plate is required to conform to the shape of the fairing panel.

3. Drill through marked holes with $\varnothing 1/8''$ drill bit, and fasten kick plate in 2 holes only.
4. Drill $1/8''$ holes and fasten kick plate in remaining 2 holes individually. Applying pressure to the kick plate as per **NOTE** in step 2 is required.

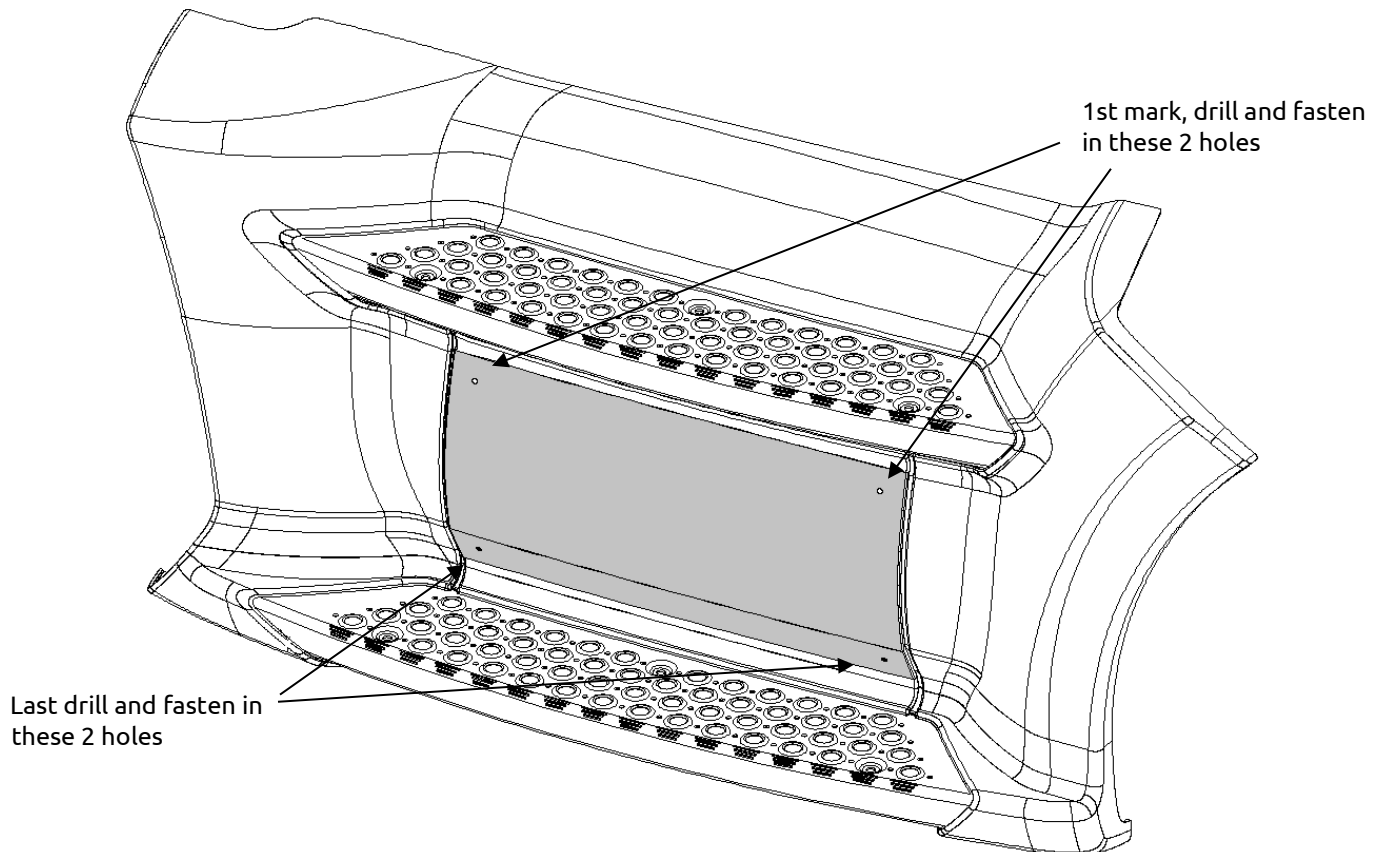

PLAQUE DE BAS DE PORTE, MARCHE AVANT INFÉRIURE Kenworth T680

INSTRUCTIONS D'INSTALLATION:

1. Alignez la plaque de bas de porte sur le déflecteur tel qu'indiqué.
2. Marquez les deux trous supérieurs sur le panneau du déflecteur.

NOTE: en raison du contour du panneau de déflecteur, il est nécessaire d'appliquer une pression sur la plaque de bas de porte pour lui donner la forme du déflecteur.

3. Percez les trous marqués avec une mèche de 1/8", et fixez la plaque dans ces deux trous seulement.
4. Percez des trous de 1/8" et fixez la plaque dans les deux trous restants, un par un. Appliquez une pression sur la plaque tel qu'indiqué dans la **NOTE** à l'étape 2, si nécessaire.

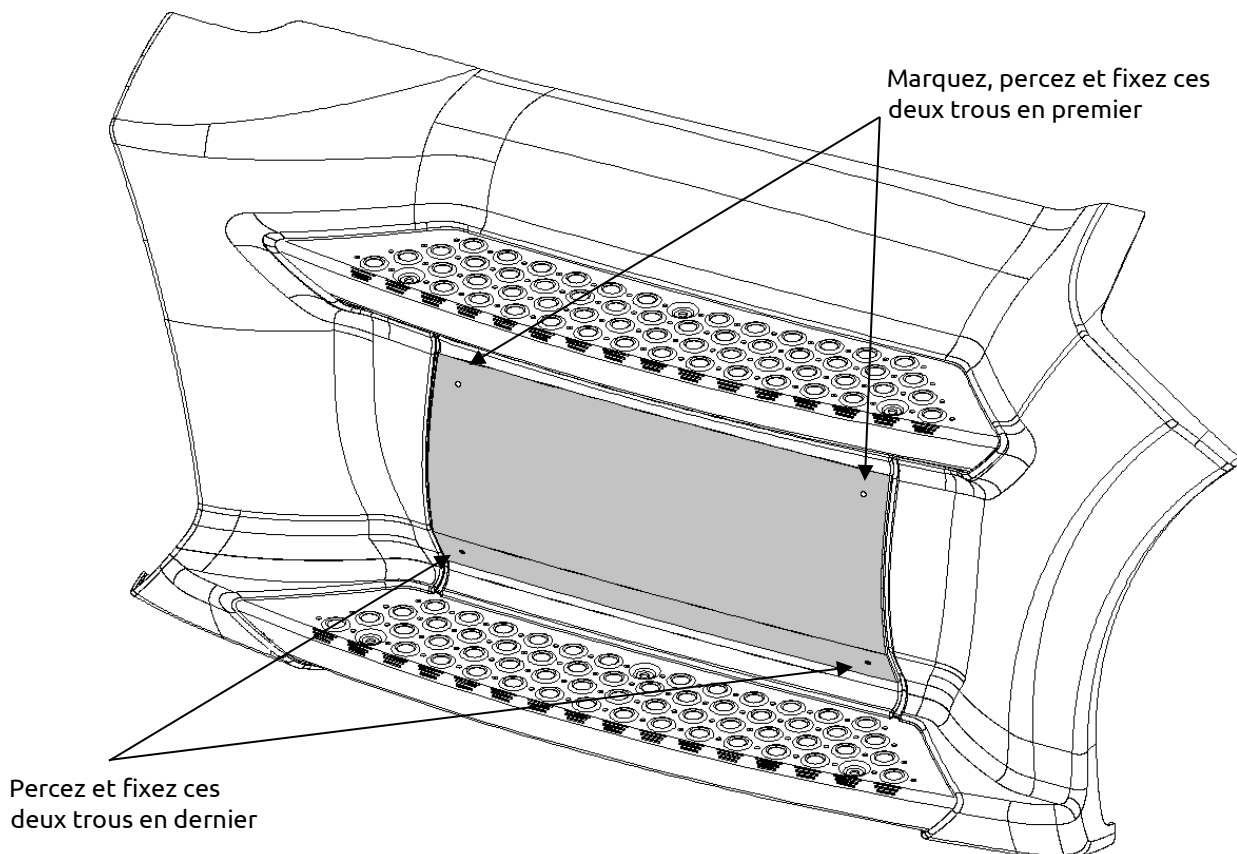

PLACA DE PROTECCIÓN, ESCALON INFERIOR DELANTERO Kenworth T680

INSTRUCCIONES DE INSTALACIÓN:

1. Alinie la placa de protección con el panel carenado como se muestra.
2. Marque a través de los dos agujeros superiores en el panel carenado.

NOTA: debido al contorno del panel carenado, es requerido aplicar presión a la placa de protección para adaptarse a la forma del panel carenado.

3. Perfore a través de los agujeros marcados con una broca de 1/8" de diámetro, y sujete la placa de protección en dos agujeros solamente.
4. Perfore agujeros de 1/8" y sujete la placa de protección en los dos agujeros faltantes individualmente. Aplique presión a la placa de protección es requerido de acuerdo a la **NOTA** en el paso 2.

