

## 10" SUNVISOR Kenworth Aerocab – OEM Replacement

### INSTALLATION INSTRUCTIONS:

1. DO NOT REMOVE entire plastic coating until the last step. Peel plastic from edge around all bolt holes and in areas shown below.

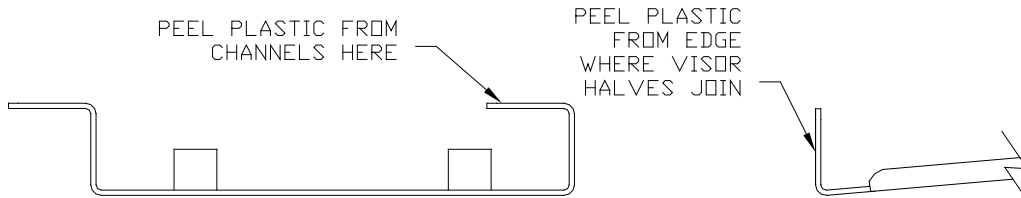

2. Remove factory sunvisor. Leave factory brackets fastened to cab.
3. Fasten visor halves together with (3) ¼-20 hex bolts, (6) ¼" flat washers, (3) ¼" locknuts. Ensure flanges line up with each other and tighten fully. See below.

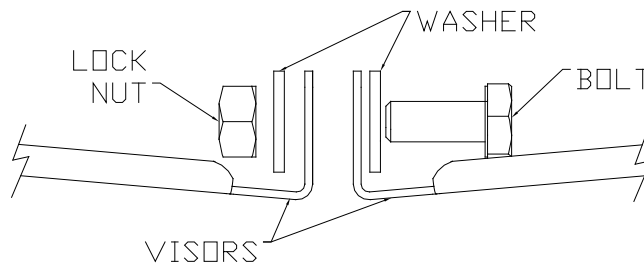

4. Attach channels to corresponding visor halves with (8) M6 x 20 pan head screws, (8) M6 locknuts and (16) ¼" flat washers. Leave slightly loose to allow for adjustment. Take care to center the slots of the channel with the slots of the visor in horizontal direction. See diagram below.

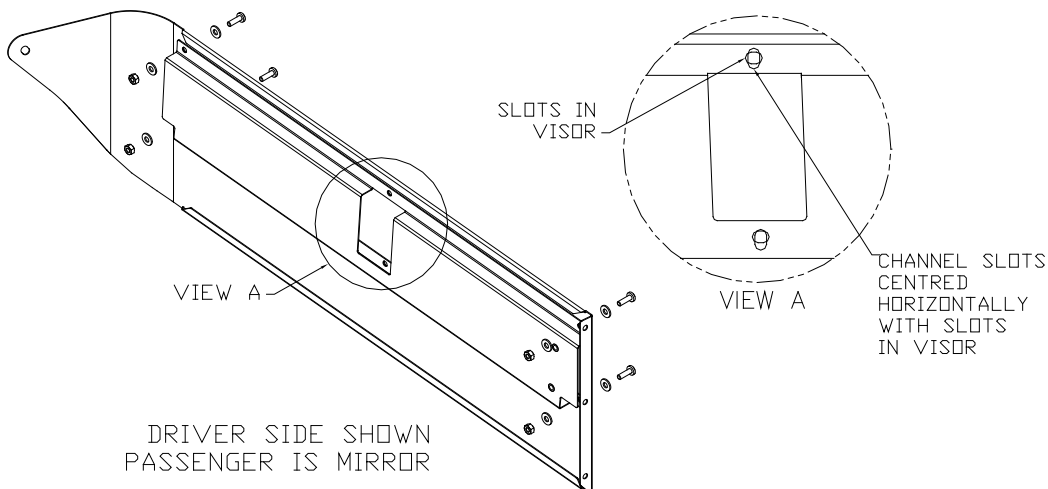

5. Fasten center bracket to channels using (4) 1/4-20 hex bolts and (4) 1/4" lock washers. Leave slightly loose to allow for adjustment. See below.

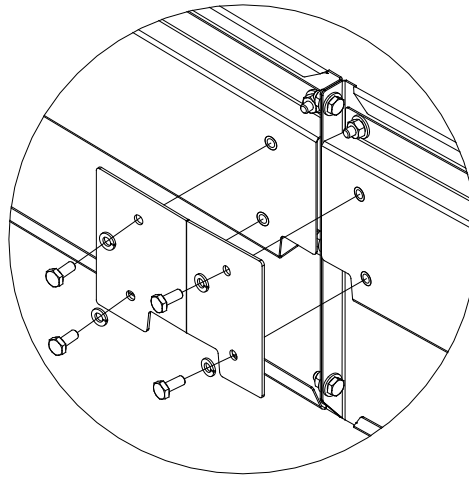

6. Attach entire assembly to factory brackets using (4) M6 x 20 pan head screws and (4) 1/4" flat washers. See below, arrows indicate direction of factory brackets.

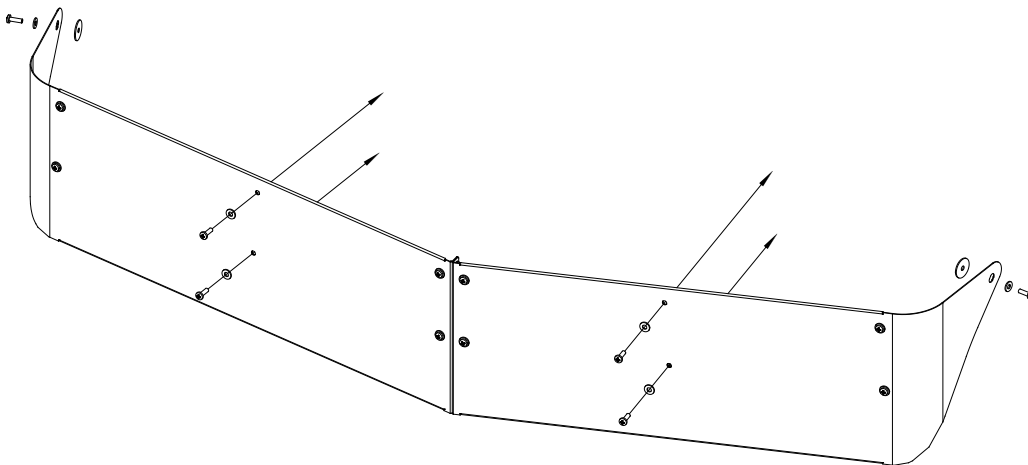

7. Fasten the ends of the visor using (2) M6 x 20 pan head screws, (2) 1/4" flat washers and (2) plastic washers. Leave slightly loose to allow for adjustment. See above.
8. Now the entire visor assembly is in place. Before final tightening of fasteners ensure the visor lines up properly, and appears symmetrical about the center of the truck.
9. Tighten fully the screws into preexisting factory brackets.
10. Tighten fully the screws attaching channels to the visor.
11. Tighten fully the screws attaching center bracket to channels
12. Tighten fully the screws into the ends of the cab.
13. Remove plastic coating from entire visor.

## PARE-SOLEIL 10" Kenworth Aerocab – Remplacement OEM

### INSTRUCTIONS D'INSTALLATION:

1. Retirez la pellicule plastique autour du bord, autour de tous les trous et aux endroits indiqués ci-dessous.  
NE PAS RETIREZ le reste de la pellicule plastique jusqu'à la dernière étape.

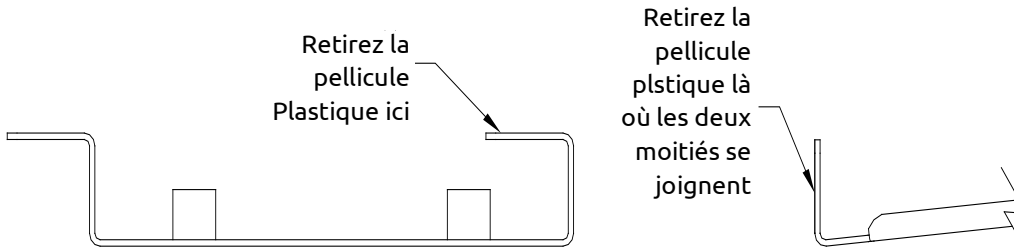

2. Retirez le pare-soleil original d'usine. Laissez les supports d'usine fixé sur la cabine.
3. Fixez les moitiés de pare-soleil avec (3) vis à tête hexagonale, ¼-20, (6) rondelles plates 1/4" et (3) contre-écrous ¼".  
Assurez-vous que les brides soient alignées ensemble et serrez fermement. Voir ci-dessous.

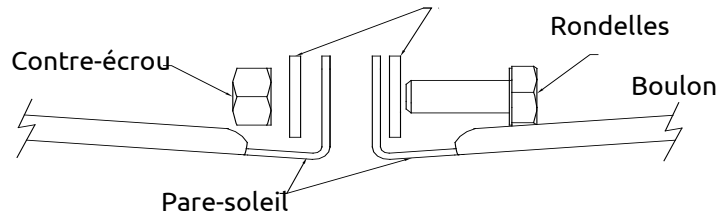

4. Fixez les glissières de support aux moitiés correspondantes du pare-soleil avec (8) vis à tête cylindrique M6 x 20, (8) contre-écrous M6 et (16) rondelles plates 1/4". Ne pas serrer pour permettre l'ajustement. Centrez les fentes des glissières avec les fentes du pare-soleil dans le sens horizontal. Voir le schéma ci-dessous

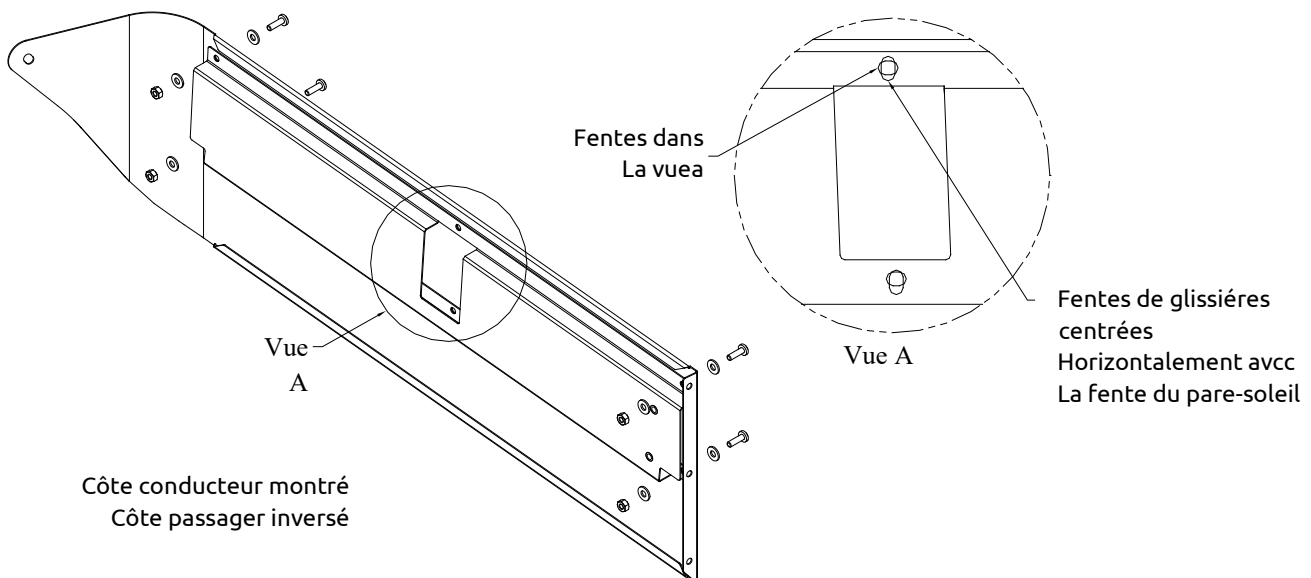

5. Fixez le support central aux glissières en utilisant (4) vis à tête hexagonale de ¼-20 et (4) ¼" rondelles de blocage. Ne pas serrer pour permettre l'ajustement. Voir ci-dessous.

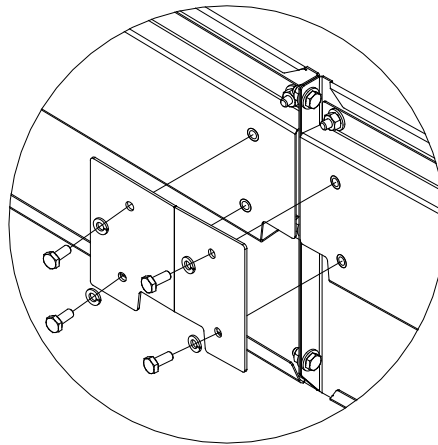

6. Fixez l'ensemble aux supports d'usine avec (4) vis à tête cylindrique M6 x 20 et (4) rondelles plates 1/4". Voir ci-dessous, les flèches indiquent le sens des supports d'usine.

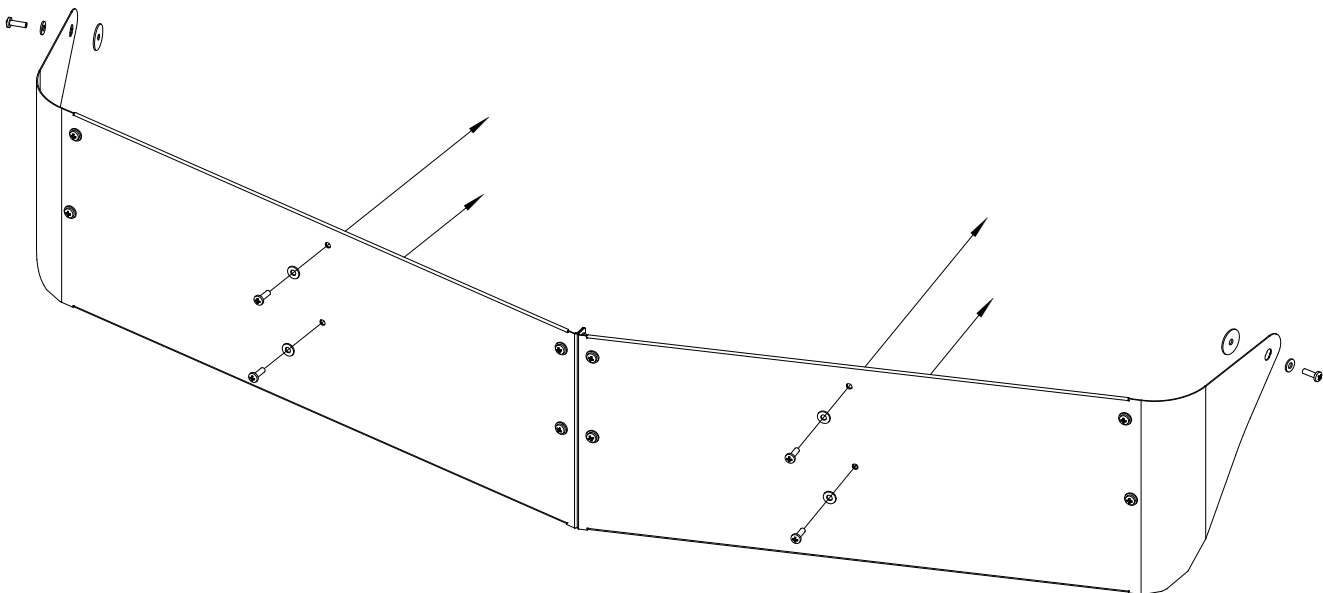

7. Fixez les extrémités du pare-soleil avec (2) vis à tête bombée M6 x 20, (2) rondelles plates 1/4" et (2) rondelles de plastique. Ne pas serrer pour permettre l'ajustement. Voir ci-dessus.
8. Assurez-vous que le pare-soleil s'aligne correctement, et est symétrique par rapport au centre du camion.
9. Serrez les vis dans les supports d'usine.
10. Serrez les vis de fixation entre les glissières et le pare-soleil.
11. Serrez les vis de fixation du support central aux glissières.
12. Serrez les vis aux extrémités de la cabine.
13. Serrez la pellicule en de plastique de l'ensemble du pare-soleil.

## VISERA DE SOL DE 10" Kenworth Aerocab – Repuesto OEM

### INSTRUCCIONES DE INSTALACIÓN:

1. Remover el plástico de los bordes alrededor de todos los agujeros para tornillos y en las áreas mostradas abajo. NO REMOVER la cubierta plástica hasta el ultimo paso.

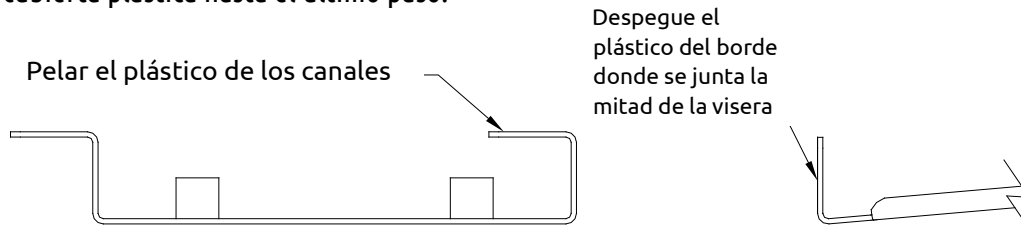

2. Remover la visera de fábrica. Deje los soportes de fábrica sujetos a la cabina.
3. Asegure las mitades de la visera con (3) tornillos hexagonales de ¼-20, (6) arandelas planas de ¼" y (3) tuercas de seguridad de ¼". Asegúrese que las bridas se alinien unas con otras y apriete completamente. Ver diagrama de abajo.

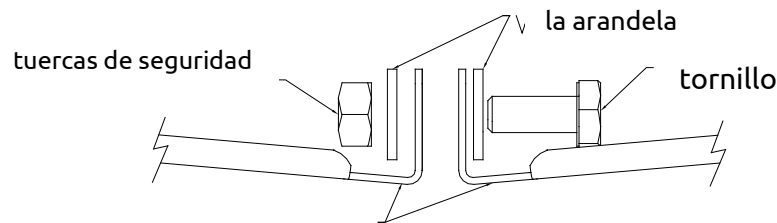

4. Junte los canales con las correspondientes mitades de la visera con (8) tornillos de cabeza plana M6 x 20, (8) tuercas M6 y (16) arandelas planas de ¼". Déjelos flojos para permitir ajustes. Centre las ranuras del canal con las ranuras de la visera en dirección horizontal. Vea el diagrama abajo.

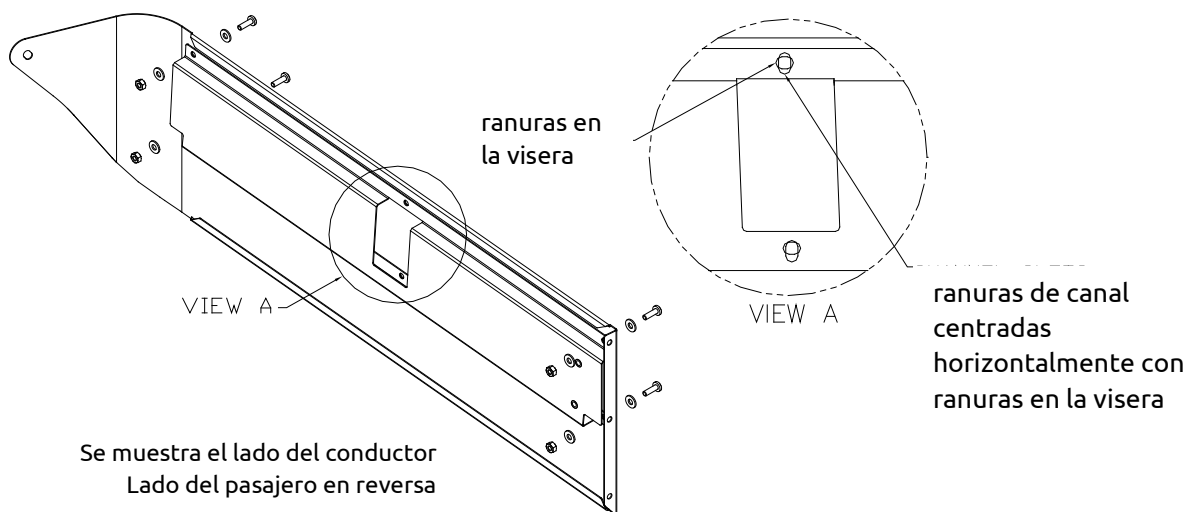

5. Sujete el soporte central a los canales usando (4) tornillos hexagonales de ¼" - 20 y (4) arandelas de bloqueo de ¼". Déjelos flojos para permitir ajustes. Vea el diagram de abajo.

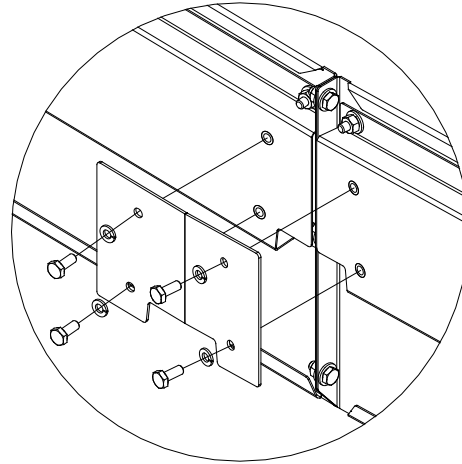

6. Adjuntar todo el montaje a los soportes de fábrica usando (4) tornillos de cabeza plana M6 x 20 y (4) arandelas planas de ¼". Ver abajo, las flechas indican la dirección de los soportes de fábrica.

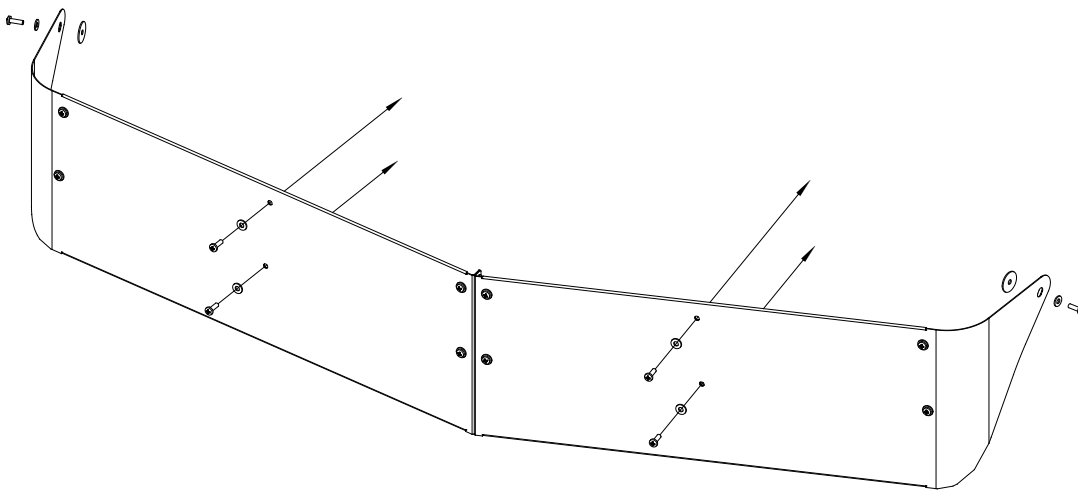

7. Sujete los extremos de la visera usando (2) tornillos de cabeza plana M6 x 20, (2) arandelas planas de ¼" y (2) arandelas plásticas. Déjelos flojos para permitir ajustes. Vea arriba.
8. Asegúrese que la visera se alinie apropiadamente, y se vea simétrica respecto al centro del camión.
9. Apriete los tornillos en los soportes de fábrica.
10. Apriete los tornillos juntando los canales a la visera.
11. Apriete los tornillos juntando el soporte central a los canales.
12. Apriete los tornillos en los extremos de la cabina.
13. Remover la cubierta plástica complete de la visera.