

SUN VISOR KW W900B 1995 – 06/05/2006 (CURVED WINDSHIELD)

INSTALLATION INSTRUCTIONS:

1. Drop or remove the headliner as needed by removing the (6) screws located in figure 1 retain fasteners for later use. Remove the center headliner bracket and retain the (2) machine screws for later use ('95-'04 models only).

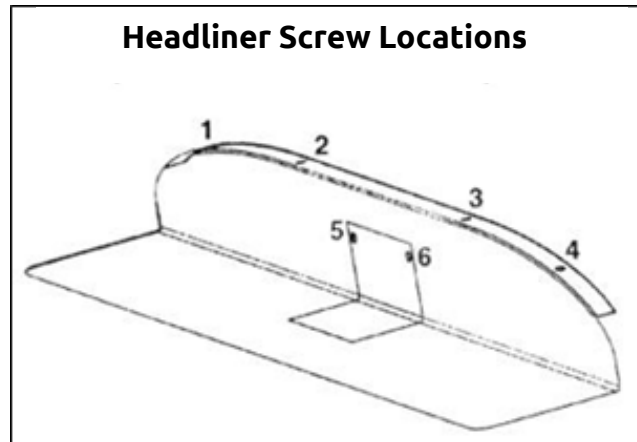
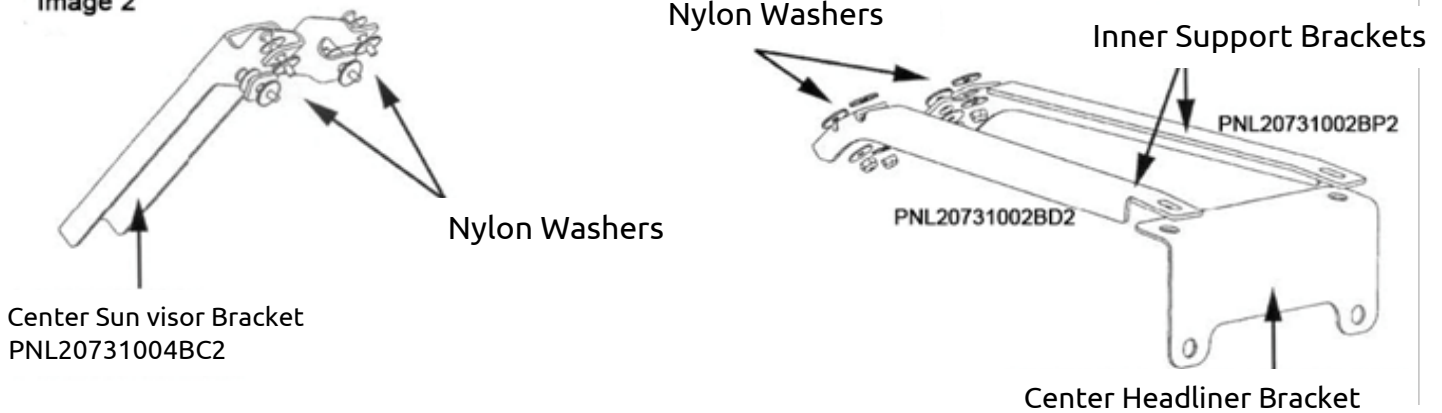

Fig. 1

2. Remove the OEM sun visor and brackets and retain the (4) bolts and stainless washers that secure the visor to the sides of the cab. New rubber washers are provided for placement between the roof and all contact points of the brackets and visor.
3. From the outside, place the outer brackets on the roof cap, use the 1/4-20 x 1 1/4" bolts, fender washers, and new rubber washers between the brackets and the roof cap as depicted on the center bracket in figure 2. Bracket PNL20731002BC2 is for the center. PNL20731002BD1 is for the left side and PNL20731002BP1 is for the right side.
4. ('95-'04 models only) From the inside, align and install the inner support brackets PNL20731002BD2, PNL20731002BP2 beneath the center sun visor bracket using the supplied fender washers and lock nuts as shown in figure 2. Reinstall the center headliner bracket with (2) existing fasteners as shown in Figure 2. It is recommended that all of the bolts attaching the sun visor to the cab and to the brackets be started before tightening any of them.
5. From the inside, align and install the aluminum inner support brackets (PNL20731002B1) beneath the left and right sun visor brackets using the supplied fender washers and lock nuts. It is recommended that all of the bolts attaching the sun visor to the cab and to the brackets be started before tightening any of them.
6. Attach the left and right sun visor sections starting with the outer bracket using the #10 x 1/2" carriage bolts, washers and lock nuts. Attach the "ear" of each visor half to the side of the cab with the (4) bolts and washers retained from step one. New rubber washers have been provided. Be careful not to over-tighten these bolts! When both visor sections are attached to this point, place the stainless steel center cover (p/n PNL20731004B1) over the left and right visor halves and

install using the #10 x 3/4" carriage bolts, washers and lock nuts. It is recommended that all of the bolts attaching the sun visor to the cab and to the brackets be started before tightening any of them.

Image 2



*****Center Headliner Bracket Installation Requirements are for '95-'04 ONLY*****

Fig. 2

7. Install the brackets PNL20731004BD2 (left side) and PNL20731004BP2 (right side) as shown in Figure 3. These brackets mount on the upper mirror bracket underneath the mirror supports and underneath the sun visor. Secure the brackets with the mirror support bolt only and do not tighten at this time.
8. Install the brackets PNL20731004BD1 (left side) and PNL20731004BP1 (right side) as shown in Figure 3. Use the supplied #10-32 truss head machine screws, fender washers and lock nuts to secure these brackets and the mirror support brackets to the sun visor. It is recommended that all of the bolts attaching the sun visor to the cab and to the brackets be started before tightening any of them.
9. Securely tighten all hardware starting with the center bracket, center headliner bracket, left and right bracket, then the visor starting at the center moving outward on each side.
10. Reinstall the headliner.

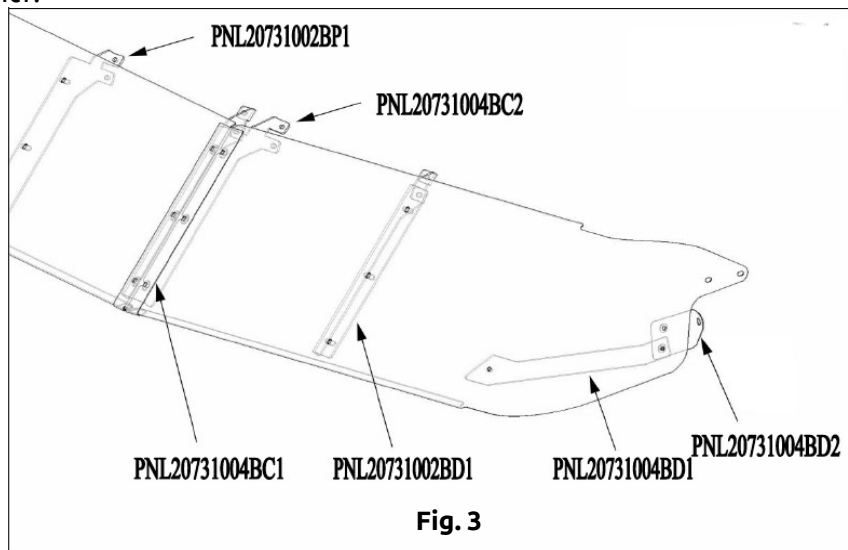
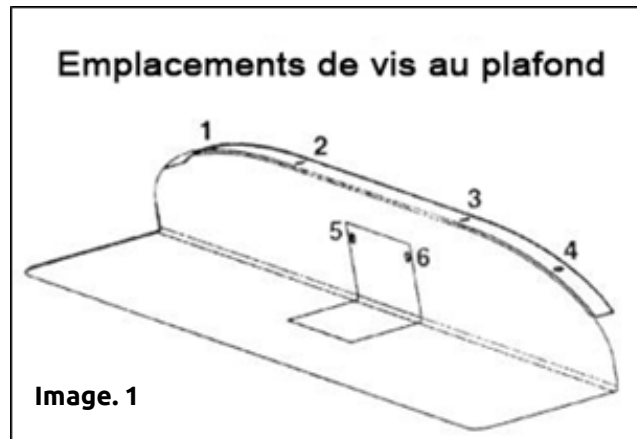

Fig. 3

PARE-SOLEIL KW W900B 1995 – 06/05/2006 (PARE-BRISE INCURVÉ)

INSTRUCTIONS D'INSTALLATION:

1. Abaissez ou retirez le capitonnage au plafond en retirant les (6) vis indiquées dans l'image 1; Conservez les pièces de fixation pour utilisation ultérieure. Retirez le support central au plafond et conservez les (2) vis à metal pour utilisation ultérieure (modèles '95-'04 uniquement).



2. Retirez le pare-soleil OEM et les supports et conservez les (4) boulons et rondelles en acier inoxydable qui fixent le pare-soleil sur les côtés de la cabine. De nouvelles rondelles en caoutchouc sont fournies pour être posées entre le toit et tous les points de contact des supports et du pare-soleil.
3. De l'extérieur, placez les supports extérieurs sur le toit, utilisez les vis 1/4-20 x 1 1/4", les rondelles et les Nouvelles rondelles en caoutchouc entre les supports et le toit tel qu'illustré sur le support central sur l'image 2. Le support PNL20731002BC2 est pour le centre. Le support PNL20731002BD1 est pour le côté gauche et le support PNL20731002BP1 est pour le côté droit.
4. (Modèles '95-'04 uniquement) À partir de l'intérieur, alignez et installez les supports intérieurs PNL20731002BD2, PNL20731002BP2 sous le support central du pare-soleil à l'aide des rondelles et écrous de blocage fournis tel qu'illustré à l'image 2. Réinstallez le support central au plafond avec les (2) fixations existantes tel qu'illustré à l'image 2. Il est recommandé que toutes les vis de fixation du pare-soleil sur la cabine et sur les supports soient vissées manuellement avant de serrer l'une d'entre elles.
5. De l'intérieur, alignez et installez les supports intérieurs en aluminium (PNL20731002B1) sous les supports gauche et droite du pare-soleil à l'aide des rondelles et des écrous de blocage fournis. Il est recommandé que toutes les vis de fixation du pare-soleil sur la cabine et sur les supports soient vissées manuellement avant de serrer l'une d'entre elles.
6. Fixez les sections gauche et droite du pare-soleil en commençant avec le support extérieur, avec les boulons à carrosserie # 10 x 1/2", rondelles et écrous de blocage. Fixez "l'oreille" de chaque moitié du pare-soleil au côté de la cabine avec les (4) boulons et rondelles conservés à l'étape 1. De nouvelles rondelles en caoutchouc ont été fournies. Veillez à ne pas trop

serrer ces boulons ! Lorsque les deux sections du pare-soleil sont fixées à ce point, placez le couvert central en acier inoxydable (#/p PNL20731004B1) sur les moitiés gauche et droite du pare-soleil et fixez à l'aide des boulons à carrosserie # 10 x 3/4", rondelles et écrous de blocage. Il est recommandé que toutes les vis de fixation du pare-soleil sur la cabine et sur les supports soient vissées manuellement avant de serrer l'une d'entre elles.

Image 2

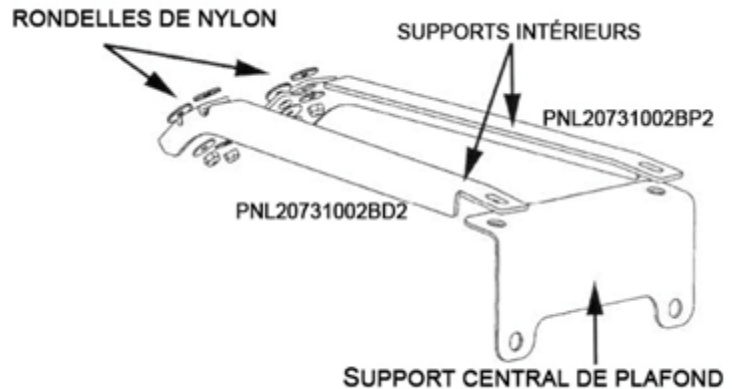
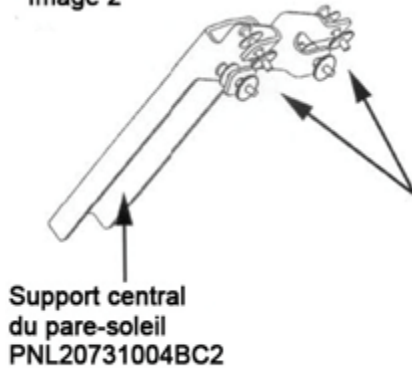

LES EXIGENCES D'INSTALLATION DU SUPPORT CENTRAL DE PLAFOND SONT POUR LES MODÈLES 95-04 SEULEMENT

7. Installez les supports PNL20731004BD2 (côté gauche) et PNL20731004BP2 (côté droit) tel qu'illustré à l'image 3. Ces supports s'installent sur la partie supérieure du support de miroir sous le support de miroir et sous le pare soleil. Fixez les supports avec les vis du support de miroir seulement et ne les serrez pas.
8. Installez les supports PNL20731004BD1 (côté gauche) et PNL20731004BP1 (côté droit) tel qu'illustré à l'image 3. Utilisez les vis à métal bombées #10-32, rondelles et écrous de blocage pour fixer ces supports et les supports des miroirs au pare soleil. Il est recommandé que toutes les vis de fixation du pare-soleil sur la cabine et sur les supports soient vissées manuellement avant de serrer l'une d'entre elles.
9. Bien serrer l'ensemble de la quincaillerie en commençant par le support central, le support central intérieur, les supports gauche et droite, puis le pare-soleil en partant du centre vers l'extérieur de chaque côté.
10. Réinstallez le capitonnage de plafond intérieur.

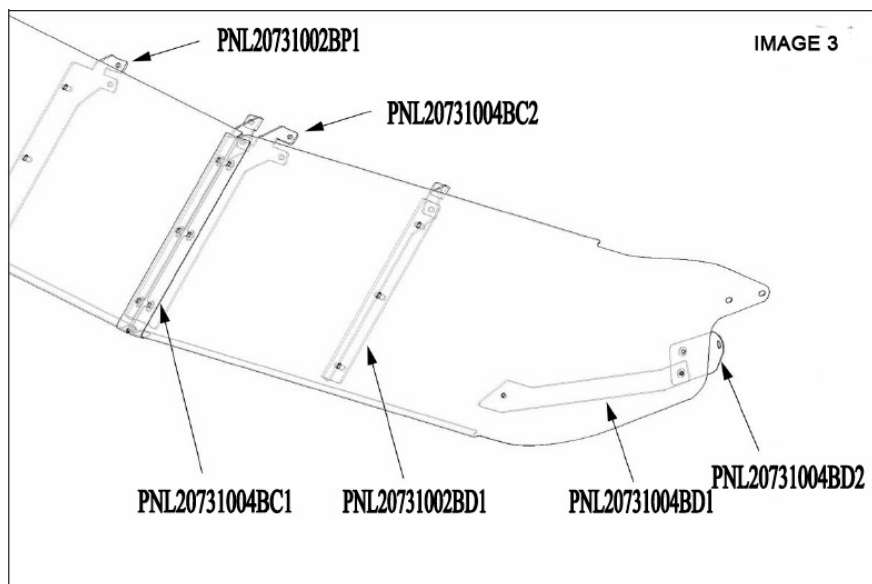

VISERA KW W900B 1995 – 06/05/2006 (PARABRISAS CURVO)

INSTRUCCIONES DE INSTALACIÓN:

1. Baje o quite el techo como sea necesario quitando los 6 tornillos localizados en la figura 1, quédese con los sujetadores para usarlos después. Quite el soporte del techo central y quédese con los dos tornillos de máquina para usar después (solo modelos '95-'04)



Imagen. 1

2. Quite la visera OEM y los soportes y quédese con los 4 tornillos y arandelas de acero inoxidable que aseguran la visera a los lados de la cabina. Las arandelas de hule nuevas se proveen para ser colocadas entre el techo y todos los puntos de contacto de soportes y visera.
3. Desde afuera, coloque los soportes externos en la cubierta del techo, use tornillos de 1/4-20 x 1 1/4", arandelas de defensa, y las nuevas arandelas de hule entre los soportes y la cubierta del techo como se ve en el soporte central de la figura 2. El soporte PNL20731002BC2 es para el centro. El PNL20731002BD1 es para el lado izquierdo y el PNL20731002BP1 es para el lado derecho.
4. (Solo modelos '95-'04) Desde adentro, alinear e instalar los soportes internos PNL20731002BD2 y PNL20731002BP2 abajo del soporte de visera central usando las arandelas y tuercas provistas como se muestra en la figura 2. Se recomienda que todos los tornillos sujetando la visera a la cabina y a los soportes se encaminen primero antes de apretar alguno de ellos.
5. Desde adentro, alinear e instalar los soportes internos de aluminio (PNL20731002B1) abajo de los soportes de visera izquierdo y derecho usando las arandelas de defensa y tuercas provistas. Se recomienda que todos los tornillos sujetando la visera a la cabina y a los soportes se encaminen primero antes de apretar alguno de ellos.
6. Coloque las secciones de visera izquierda y derecha empezando con el soporte exterior usando tornillos de carrocería #10 x 1/2" arandelas y tuercas. Coloque la "oreja" de cada mitad de visera en el lado de la cabina con 4 tornillos y arandelas guardadas del paso 1. Las nuevas arandelas de hule has sido provistas. Cuidado de no sobre apretar estos tornillos.

Cuando ambas secciones de viseras están colocadas en este punto, coloque los cobertores de acero inoxidable central (p/n PNL20731004B1) sobre las mitades de visera de izquierda y derecha, e instale los tornillos de carrocería #10 x 3/4", arandelas y tuercas. Se recomienda que todos los tornillos sujetando la visera a la cabina y a los soportes se encaminen primero antes de apretar alguno de ellos.

Imagen. 2

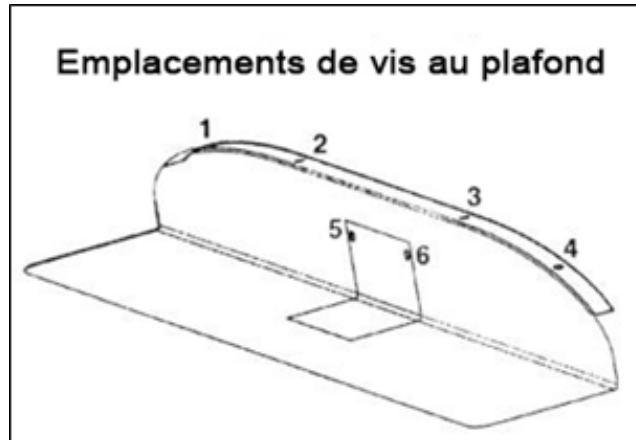
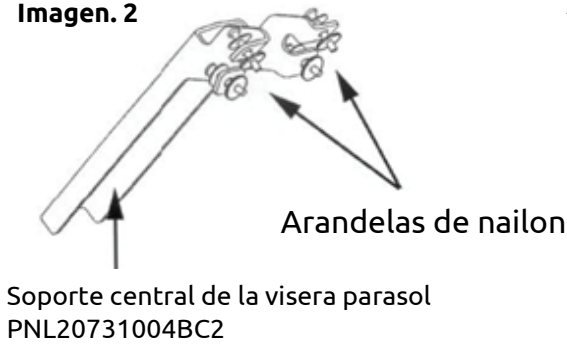

Arandelas de nailon

Soportes interiores

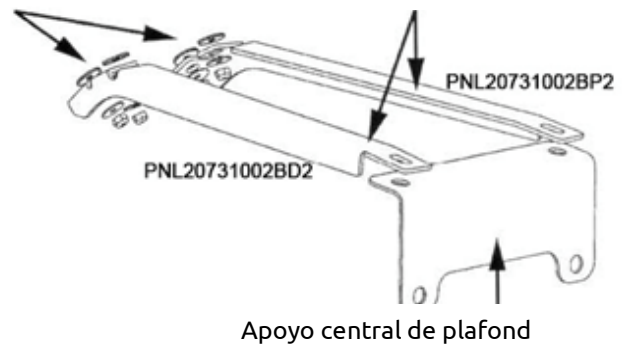

Los requisitos de instalación del soporte de techo central son solo para los modelos 95-04

7. Instale los soportes PNL20731004BD2 (lado izquierdo) y PNL20731004BP2 (lado derecho) como se muestra en la figura 3. Estos soportes se montan en el soporte superior del espejo debajo de los soportes del espejo y debajo de la visera. Solo asegure estos soportes con los tornillos de soporte del espejo y no apriete en este paso.
8. Instale los soportes PNL20731004BD1 (lado izquierdo) y PNL20731004BP1 (lado derecho) como se muestra en la figura 3. Use los tornillos de máquina de cabeza plana #10-32, arandelas de defensa y tuercas para asegurar estos soportes y los soportes del espejo a la visera. Se recomienda que todos los tornillos sujetando la visera a la cabina y a los soportes se encaminen primero antes de apretar alguno de ellos.
9. Apriete de forma segura todos los accesorios empezando con el soporte central, soporte central del techo, soportes izquierdos y derechos, y luego la visera empezando en el centro y moviéndose hacia afuera en cada lado.
10. Instale nuevamente el techo.

