

SUNVISOR PETERBILT ULTRACAB 02+

INSTALLATION INSTRUCTIONS:

1. Remove existing OEM stainless steel sunvisor and set aside fasteners.
2. Remove OEM visor brackets by drilling through huck bolts. 1st use 1/8" drill bit, then follow with 1/4" drill bit
3. In the interior, remove both storage shelf inserts located on the upper console (4 screws in each)
4. Clean back side of sunvisor with alcohol as indicated in 2 sided tape instructions
5. Assemble center brackets and visor halves as shown in Figure 1

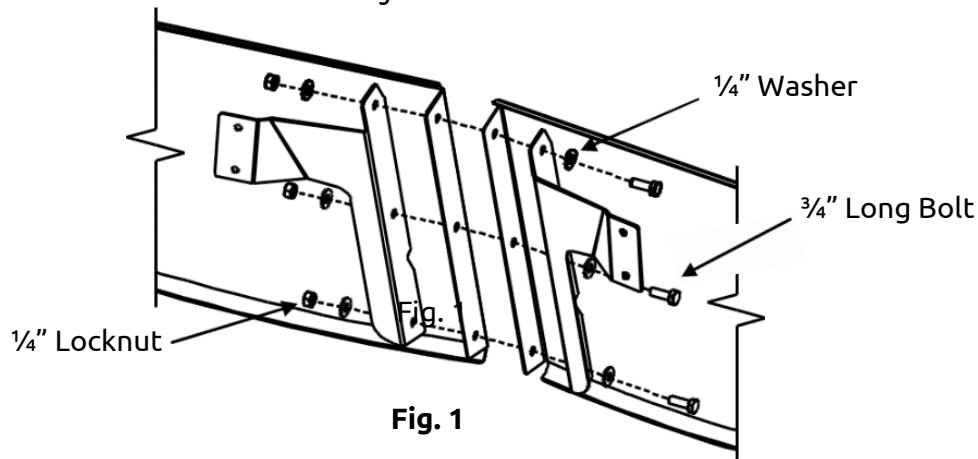

6. Fasten the 4 brackets with 2 sided tape to the cab as shown in Figure 2. For orientation of fasteners please see Figure 3. Use silicone in holes of cab to create a watertight seal.

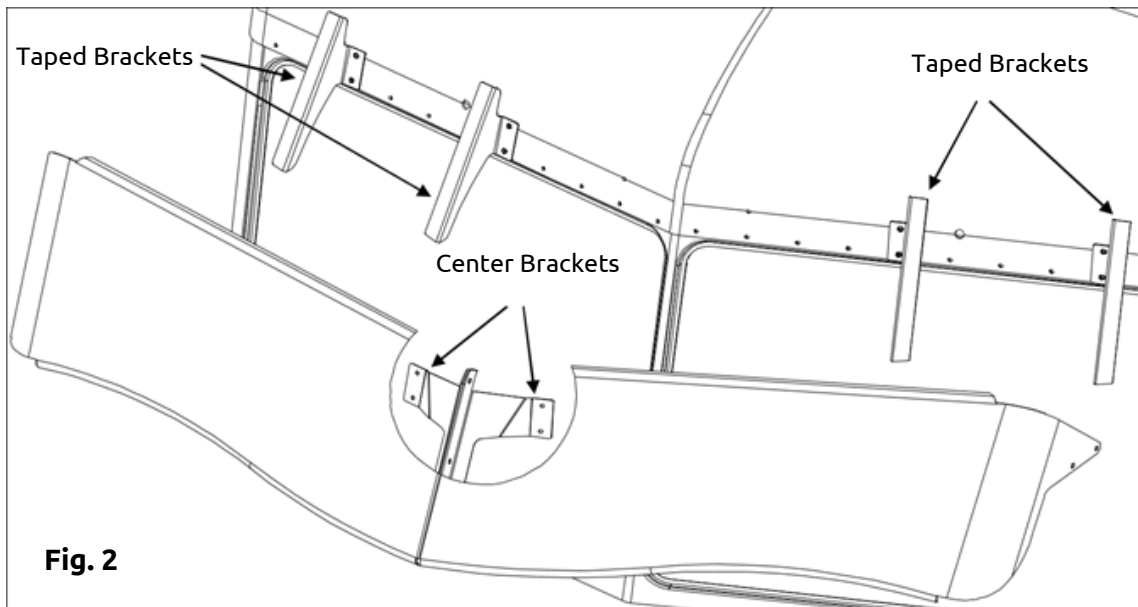

7. Fasten center bracket/sunvisor assembly to the cab with fasteners oriented in the same manner as shown in Figure 3. Use silicone in holes of cab to create a watertight seal

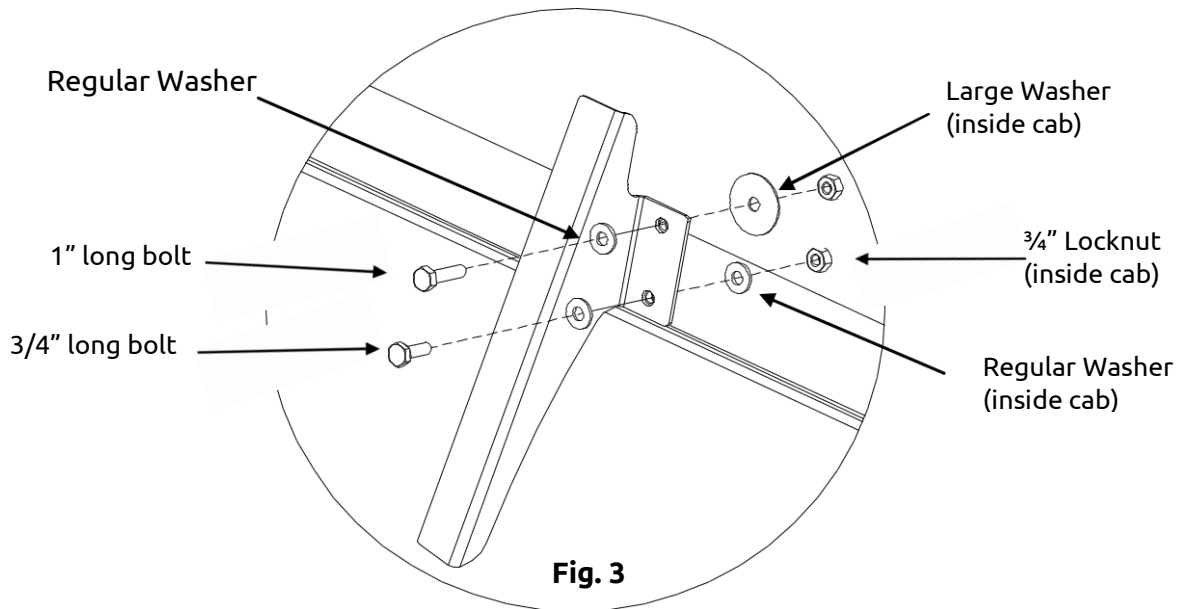

8. Fasten the ends of the sunvisor into the side of the cab with the fasteners set aside in step 1. Do not tighten fully , to allow for adjustments.
9. Remove 2-sided tape from brackets and clamp taped surface of brackets to visor. To ensure proper adhesion allow for enough curing time.
10. Fully fasten ends of sunvisor into the side of cab

PARE-SOLEIL Peterbilt Ultracab 02+

INSTRUCTIONS D'INSTALLATION:

1. Retirez le pare-soleil en acier inoxydable OEM et placez les fixations de côté.
2. Retirez les supports de pare-soleil OEM en perçant à travers les boulons Huck. Utilisez tout d'abord une mèche de 1/8", puis une mèche de 1/4".
3. À l'intérieur du camion, enlevez les deux compartiments de rangement situés dans la console centrale (4 vis de chaque).
4. Nettoyez l'arrière du pare-soleil avec de l'alcool tel qu'indiqué dans les instructions pour la pose de bande adhésive à double-face.
5. Assemblez les supports centraux et les moitiés de pare-soleil tel qu'illustré sur Figure 1

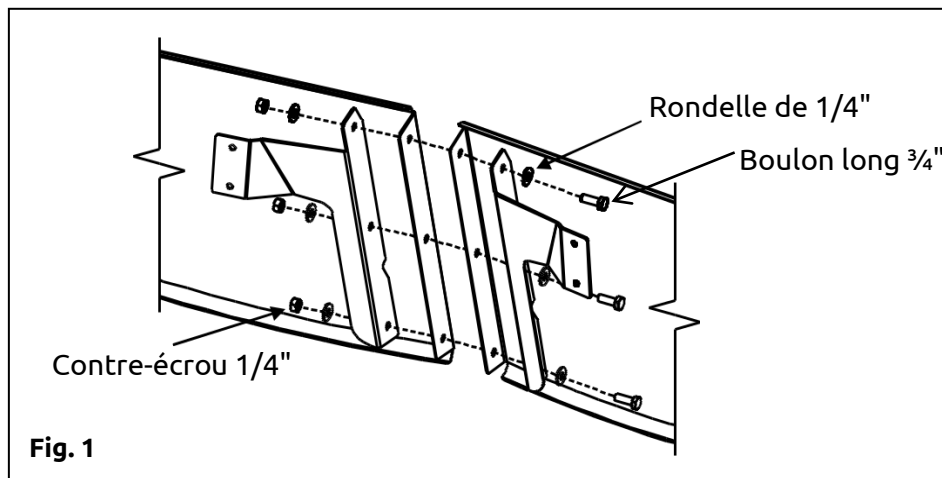

6. Fixez les 4 supports avec le ruban à double-face sur la cabine tel qu'illustré sur Figure 2. Pour l'orientation des fixations veuillez voir Figure C. Utilisez du silicone dans les trous de la cabine pour créer un joint étanche

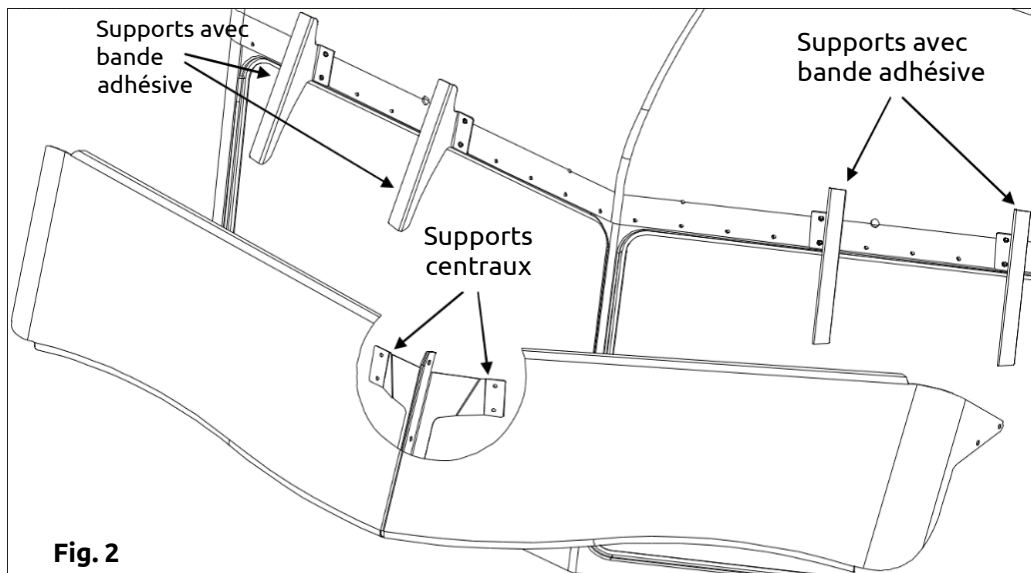

7. Fixez l'ensemble support central/pare-soleil à la cabine avec les attaches orientées de la même manière qu'illustré à la Figure 3. Utilisez du silicone dans les trous de la cabine pour créer un joint étanche à l'eau.

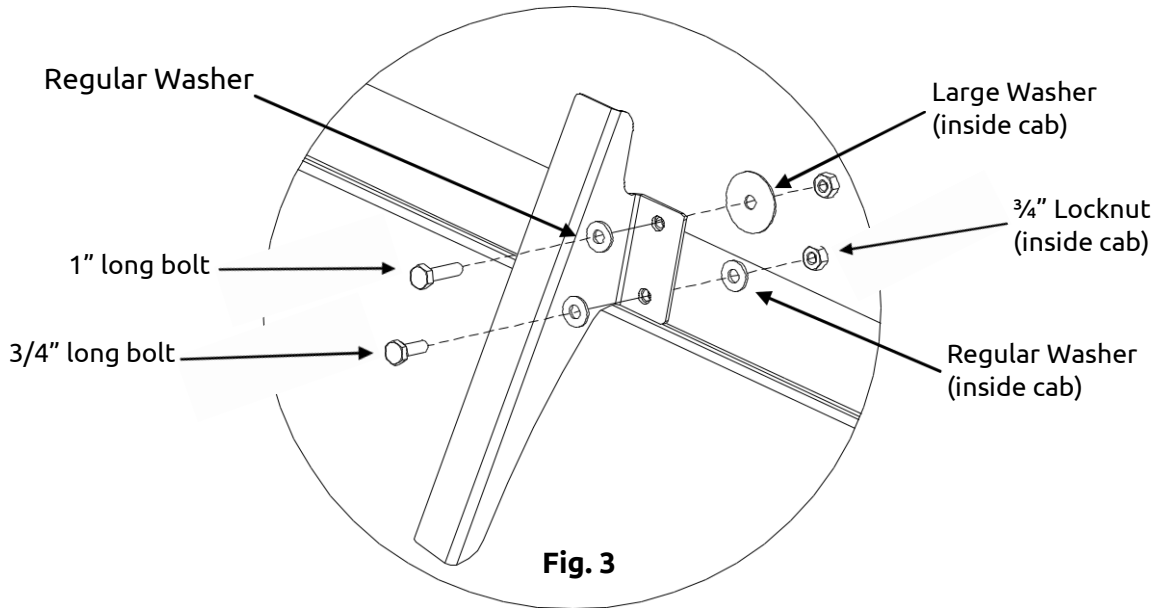

8. Fixez les extrémités du pare-soleil sur le côté de la cabine avec les fixations mises de côté à l'étape 1. Ne serrez pas complètement, pour permettre le réglage.
9. Retirez le plastique du ruban adhésif double face sur les supports. Fixez la surface collée du support à la visière. Pour assurer une bonne adhérence, prévoir un temps de durcissement suffisant.
10. Fixez complètement les extrémités du pare-soleil aux deux côtés de la cabine.

VISERA PETERBILT ULTRACAB 02+

INSTRUCCIONES DE INSTALACIÓN:

1. Quite la visera de acero inoxidable OEM existente y guarde los sujetadores.
2. Quite los soportes OEM de visera perforando los tornillos huck, primero usando una broca de 1/8" y luego con una broca de 1/4".
3. En el interior, quite los insertos de ambas estanterías de almacenamiento en la consola superior (4 tornillos cada una)
4. Limpie la espalda de la visera con alcohol como se indica en las instrucciones del tape de 2 lados.
5. Ensamble los soportes centrales y mitades de visera como se muestra en la figura A.

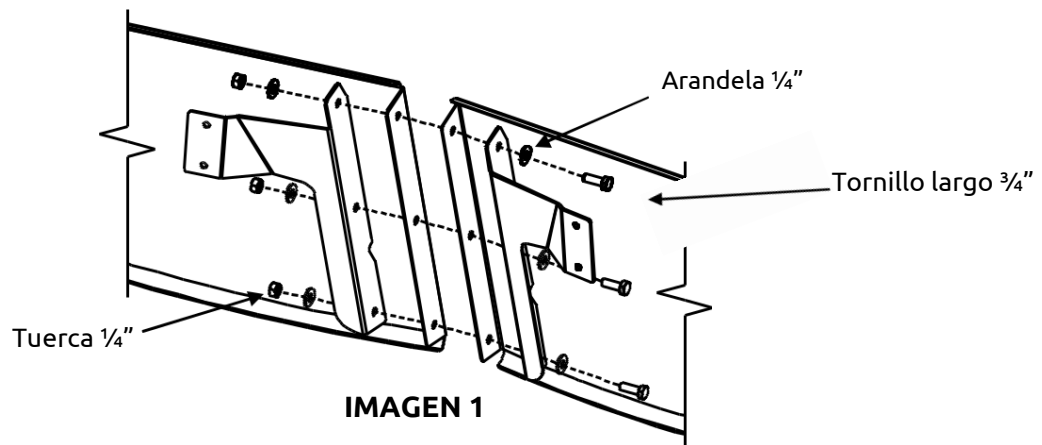

6. Sujete los 4 soportes con tape de doble lado a la cabina como se ve en la figura B. Para orientación de los sujetadores vea la figura C. Use silicón en los agujeros para crear un sello de agua.



IMAGEN 2

7. Sujete el ensamble de visera/soporte central a la cabina con sujetadores orientados en la misma manera como se muestra en la figura C. Use silicoón en los agujeros para crear un sello contra agua.

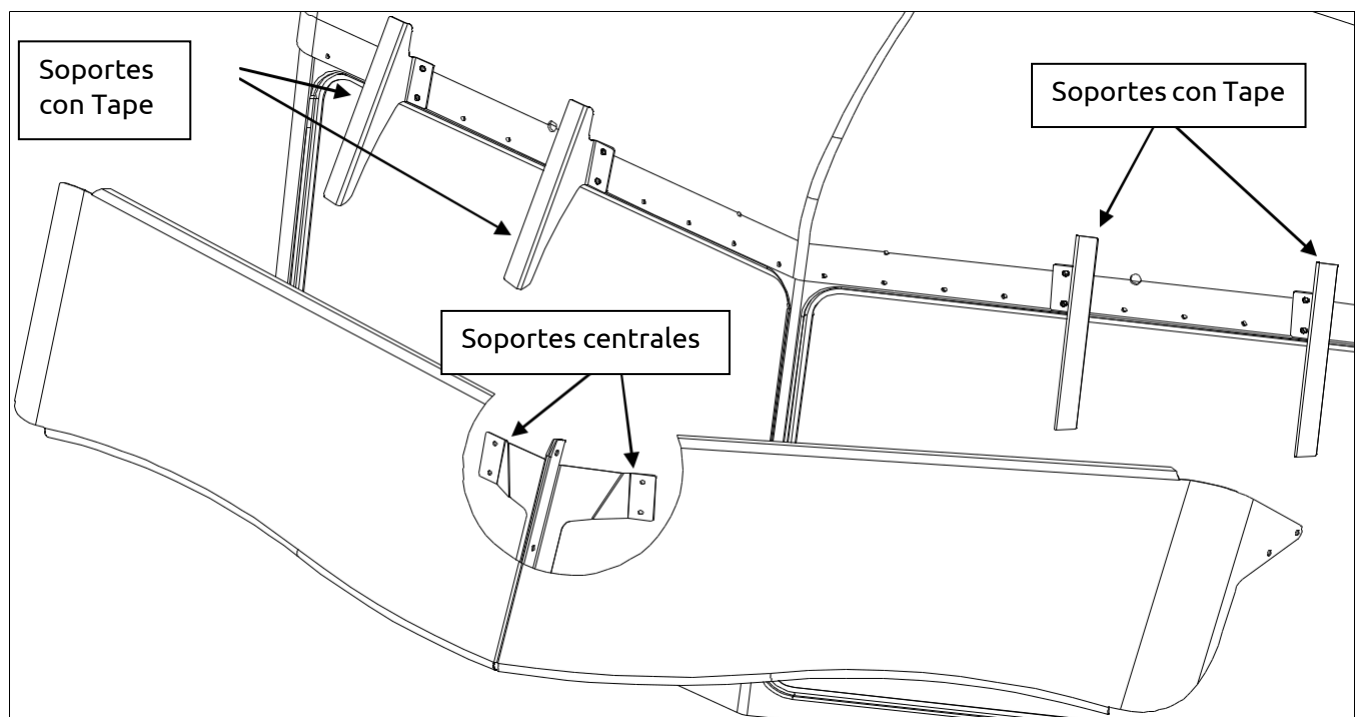
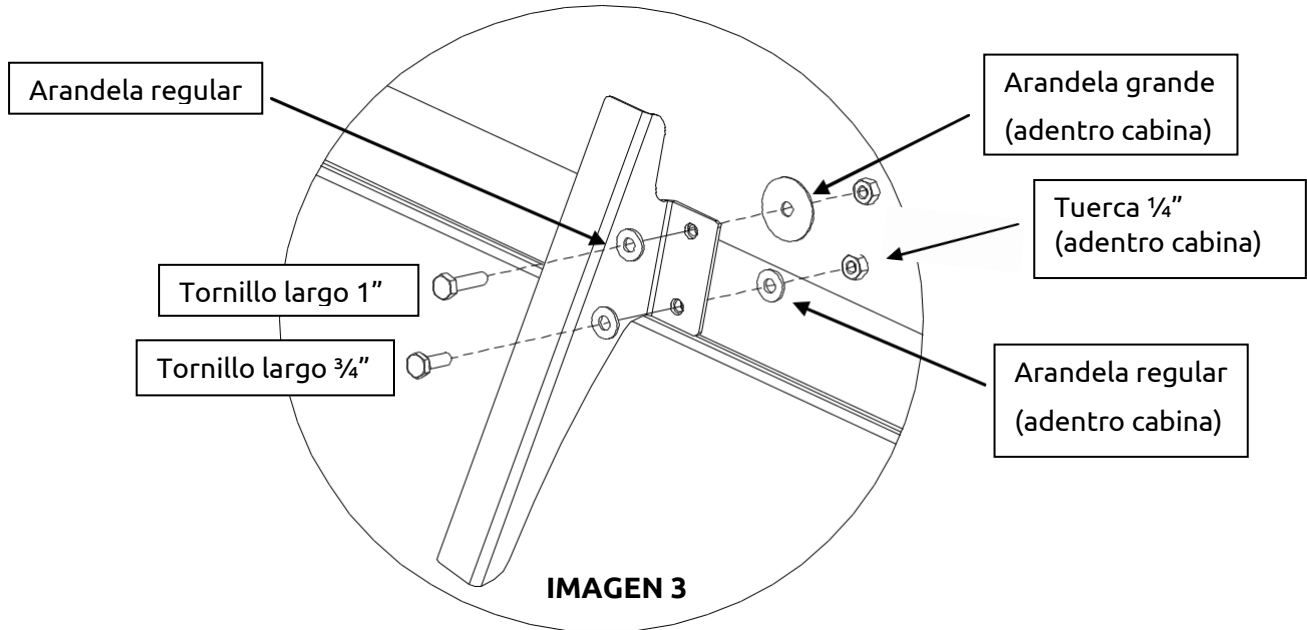

8. Sujete los extremos a la visera en el lado de la cabina con los sujetadores guardados en el paso 1. No apriete completamente, pues puede necesitar ajustes.
9. Quite el tape de doble lado de los soportes y pegue la superficie con tape de los soportes a la visera. Para asegurar adhesión apropiada, permita tiempo para que pegue el tape.
10. Sujete completamente todos los extremos de la visera en los lados de la cabina