

## BOLTLESS SUN VISOR Peterbilt Ultracab 05+

### INSTALLATION INSTRUCTIONS:

1. Remove existing OEM stainless steel sunvisor and set fasteners aside.
2. Remove OEM visor brackets by drilling through the huck bolts. Use a 1/8" drill bit, followed by a 9/32" bit.
3. Remove both the storage shelf inserts located on the upper console in the interior (4 screws in each).
4. Apply a bead of silicone to the brackets as shown below. Before the silicone sets, fasten the brackets to the sunvisor halves using the supplied 10-32 screws and washers.

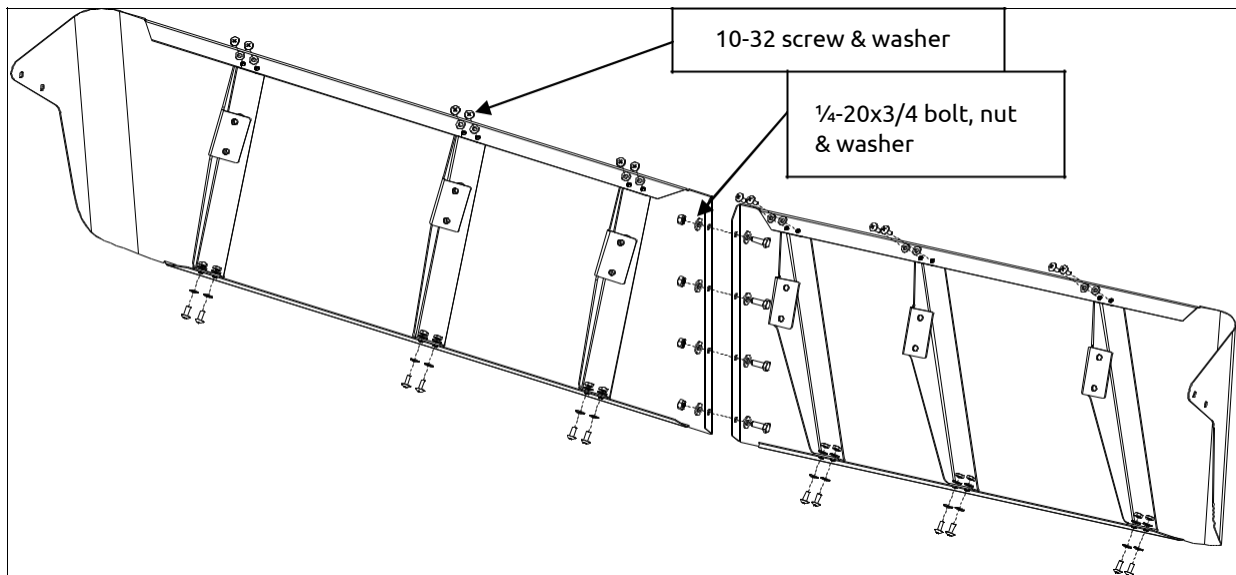
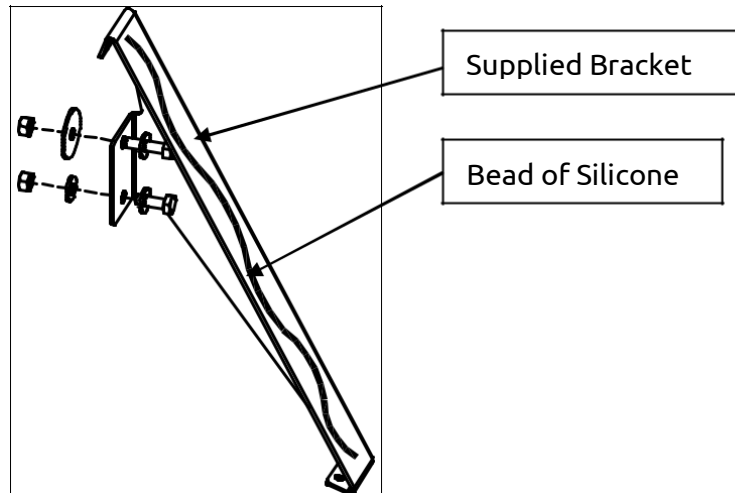

5. Fasten one of the visor halves to the cab with fasteners oriented in the same manner as shown above. Use silicone in the holes of the cab to create a watertight seal.
6. Fasten visor halves together with the 1/4-20 x 3/4" long hex head bolts, washers and lock nuts.
7. Fasten the ends of the sunvisor into the side of the cab with fasteners set aside in step 1.
8. Remove protective plastic and clean with glass cleaner, if necessary.

## PARE-SOLEIL SANS BOULON Peterbilt Ultracab 05+

### INSTRUCTIONS D'INSTALLATION:

1. Retirez le pare-soleil en acier inoxydable d'origine OEM et placez les fixations de côté.
2. Retirez les supports du pare-soleil d'origine OEM en perçant à travers les boulons Huck. Utilisez une mèche de 1/8", et ensuite une mèche de 9/32".
3. Retirez les deux inserts du plateau de rangement situé dans la console supérieure à l'intérieur (4 vis pour chaque insert).
4. Appliquez une ligne de silicone sur les supports tel qu'illustré ci-dessous. Avant que le silicone durcisse, fixez les supports aux moitiés du pare-soleil en utilisant les boulons 10-32 et les rondelles fournis.

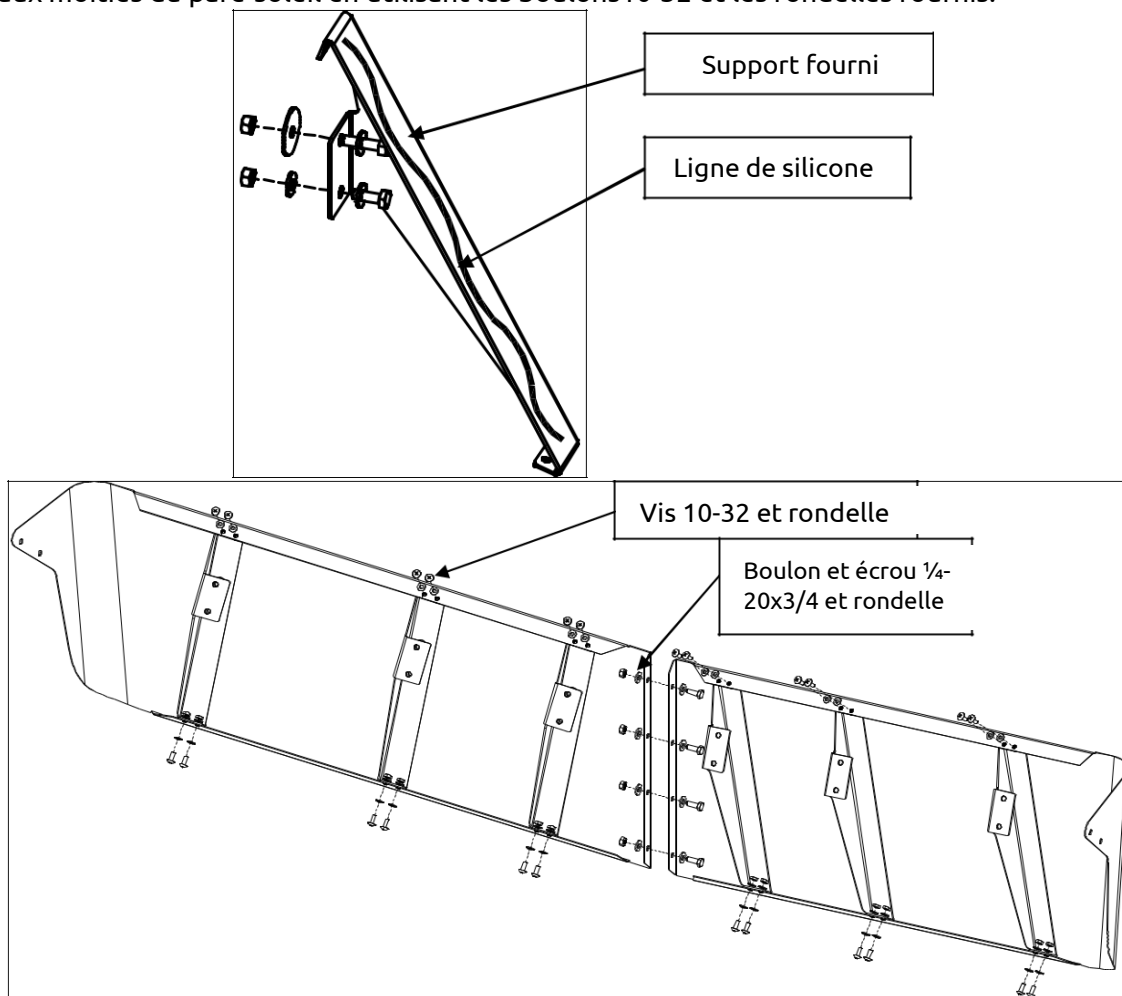

5. Fixez l'une des moitiés de pare-soleil à la cabine avec les fixations orientées de la façon indiquée ci-dessus. Utilisez du silicone dans les trous de la cabine pour créer un joint étanche.
6. Fixez les deux moitiés du pare-soleil ensemble avec la boulons à tête hexagonale longs 1/4-20 x 3/4", les rondelles et les écrous de blocage.
7. Fixez les extrémités du pare-soleil sur le côté de la cabine avec les fixations mises de côté à l'étape 1.
8. Retirez la pellicule protectrice en plastique et nettoyez avec un nettoyant à verre, si nécessaire.

## VISERA SIN TORNILLOS Peterbilt Ultracab 05+

### INSTRUCCIONES DE INSTALACIÓN:

1. Quitar la visera de acero inoxidable OEM y ponga los sujetadores a un lado por ahora.
2. Quite los soportes de la visera OEM perforando a través de la cabeza de los tornillos. Use una broca de 1/8", y luego una 9/32".
3. Quite ambos insertos de estantería de almacenamiento localizadas en la consola superior del interior (4 tornillos en cada una)
4. Aplique silicón a los soportes como se muestra abajo. Antes que la silicona seque, sujete los soportes a las mitades de las viseras usando los tornillos y arandelas 10-32 provistas.

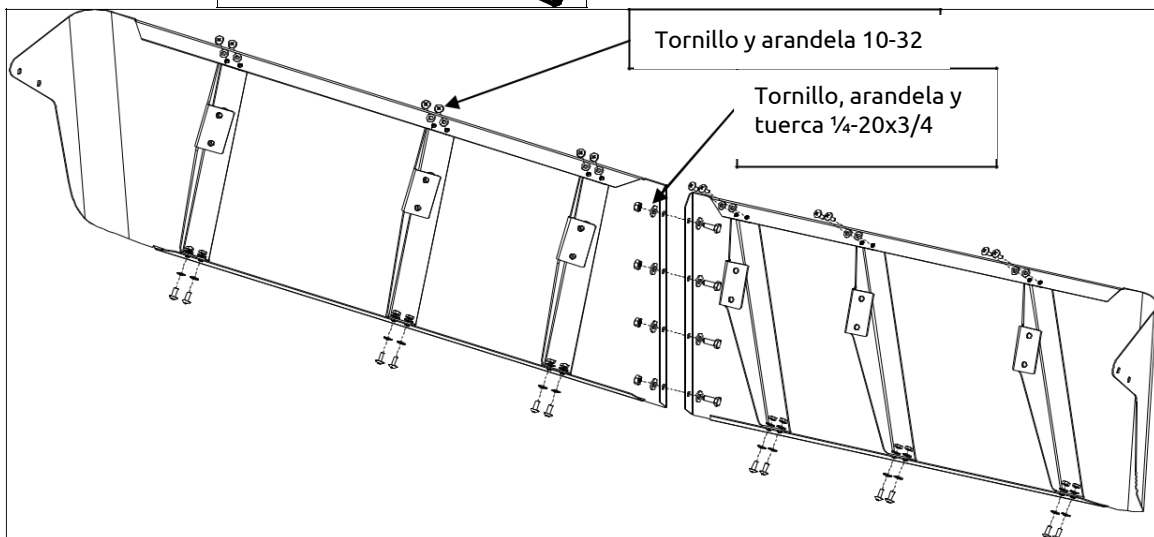
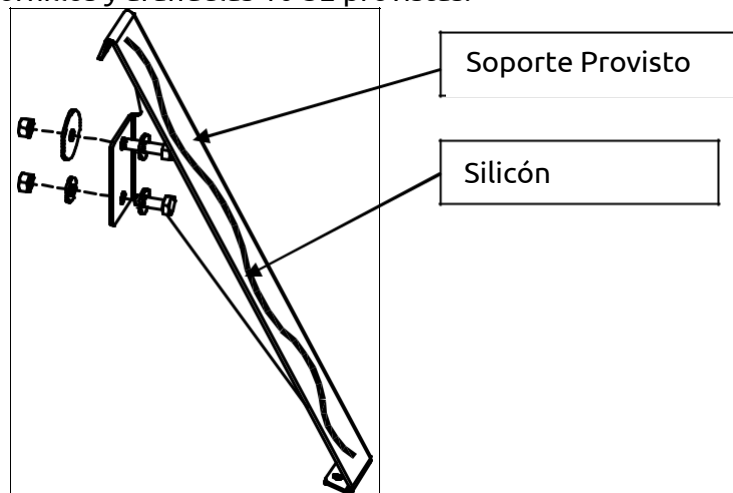

5. Sujete una de las mitades de la visera a la cabina con los sujetadores orientados en la misma forma como se muestra arriba. Use silicón en los agujeros de la cabina para crear un sello contra agua.
6. Sujete las mitades entre sí con tornillos de cabeza hexagonal de 1/4-20 x 3/4", arandelas y tuercas.
7. Sujete los extremos de las viseras a los lados de la cabina con los sujetadores quitados en el paso 1.
8. Quite el plástico protector y limpie con limpiador de vidrio, si es necesario.