

13" DROP STYLE SUN VISOR – OEM REPLACEMENT Kenworth 2007+ Aerocab

INSTALLATION INSTRUCTIONS:

1. **DO NOT REMOVE** entire plastic coating until the last step. Peel plastic from edge and around all bolt holes.
2. Remove factory stainless steel sunvisor. Factory brackets must be removed by drilling out rivets. Keep factory end bolts for re-use.
3. Remove upper console inside cab by removing four screws on top flange.
4. Enlarge the original bolt holes in roof using 9/32" drill bit.
5. Loosely install the supplied brackets marked "D" (driver side) & "P" (passenger side) in the original OEM location using supplied 1/4-20x1.25" bolts, nuts and washers. Also use supplied silicone as well as the inside reinforcement plate.

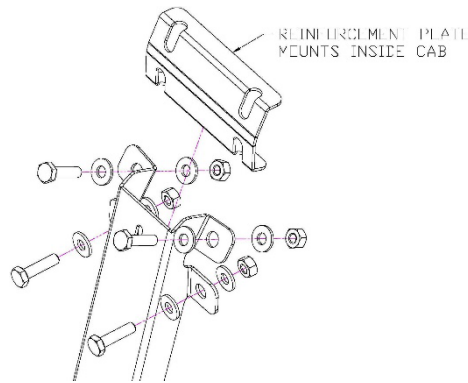

6. Determine the exact centerline of the cab by taking multiple measurements from existing mounting points. Using a marker, mark the position of the bottom center bracket mounting holes by positioning the centerline of the center bracket on the cab centerline. Also ensure the center of the bottom mounting holes on the brackets are spaced 9/16" away from the windshield rubber trim. (see diagram below)

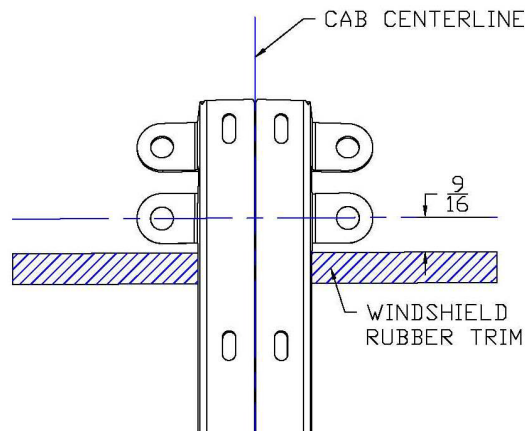

7. Start by drilling 1/8" pilot holes then enlarge to proper size using a 9/32" bit. Mount the center bracket using the same procedure as in step #5.

- Determine the proper mounting positions for the outer brackets using the diagram below, and use the same procedure as in step#7 to mark, drill and mount the brackets to the cab roof.

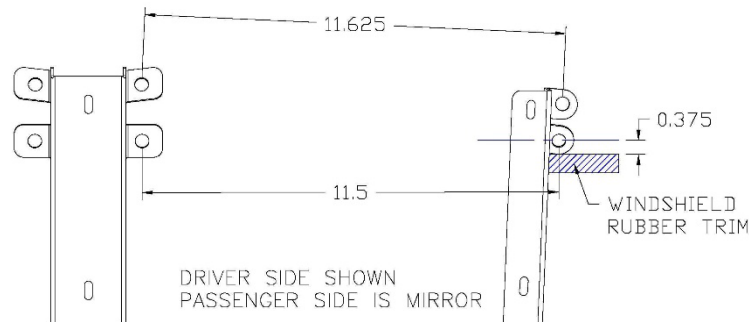

- Once all brackets are in place, set the visor halves on the brackets. Line up all holes in the visor with the bracket holes and the end holes. Make sure all brackets are set to the same angle as each other.
- With the visor sitting flat on the brackets, and all holes lined up, install screws, washers, nuts, and original factory end bolts **only tight enough to still allow some movement.**
- Now finish tightening brackets to roof
- Visor screws and bolts may now be tighten completely on both side of visor
- Remove plastic coating.

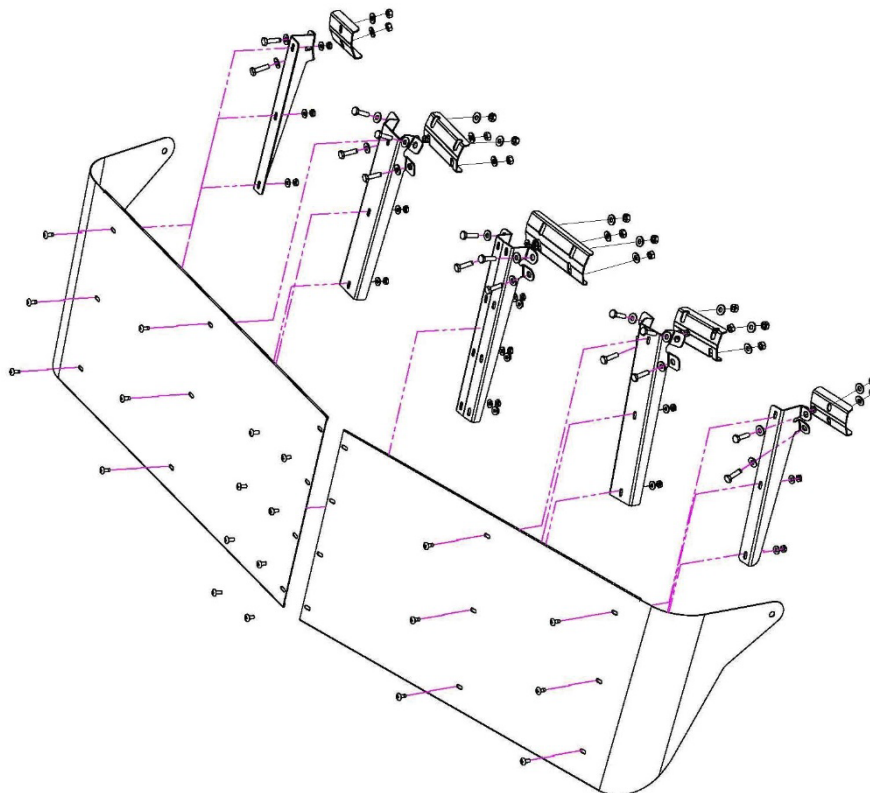

13" PARE-SOLEIL STYLE SURBAISSÉ DE REMPLACEMENT OEM Kenworth 2007 + Aerocab

INSTRUCTIONS D'INSTALLATION:

1. **NE PAS ENLEVER** toute la pellicule de protection en matière plastique jusqu'à la dernière étape. Décollez la pellicule de la bordure et autour de tous les trous de boulons.
2. Retirez le pare-soleil en acier inoxydable d'usine. Les supports d'usine doivent être retirés en perçant les rivets. Conservez les boulons d'extrémité d'usine pour les réutiliser.
3. Retirez la console supérieure à l'intérieur de la cabine en retirant les quatre vis sur la bride supérieure.
4. Élargissez les trous de boulon d'origine dans le toit à l'aide d'une mèche de 9/32".
5. Installez les supports fournis marqués "D" (côté conducteur) et "P" (côté passager) à l'emplacement original OEM avec les boulons 1/4-20x1.25", les écrous et les rondelles fournis. Utilisez également le silicone fourni ainsi que la plaque de renfort intérieure.

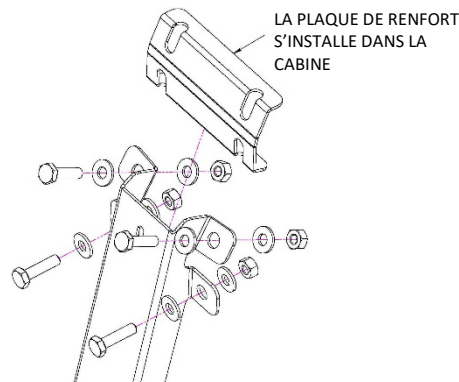

6. Déterminez la ligne médiane (centrale) de la cabine en prenant plusieurs mesures à partir de points de fixation existants. À l'aide d'un marqueur, marquez la position des trous de fixation du bas du support central en plaçant la ligne médiane du support central sur la ligne médiane de la cabine. Assurez-vous aussi que le centre des trous de fixation du bas sur les supports sont écartés de 9/16" de la moulure de caoutchouc du pare-brise. (Voir schéma ci-dessous)

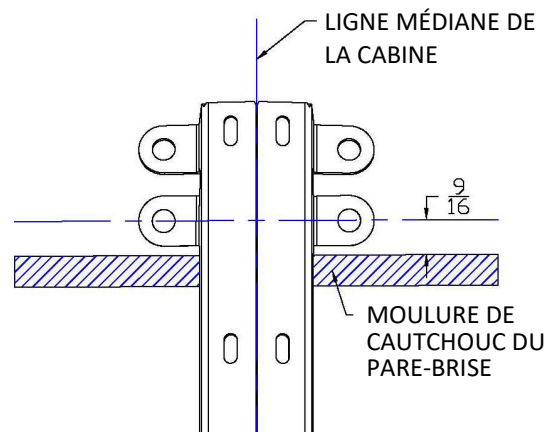

7. Commencez en perçant des trous pilotes de 1/8" puis élargissez-les à la taille appropriée à l'aide d'une mèche de 9/32". Installez le support central en utilisant la même procédure qu'à l'étape # 5.
8. Déterminez les positions d'installation appropriées pour les supports extérieurs à l'aide du schéma ci-dessous, et utilisez la même procédure qu'à l'étape #7 pour marquer, percer et installer les supports sur le toit de la cabine.

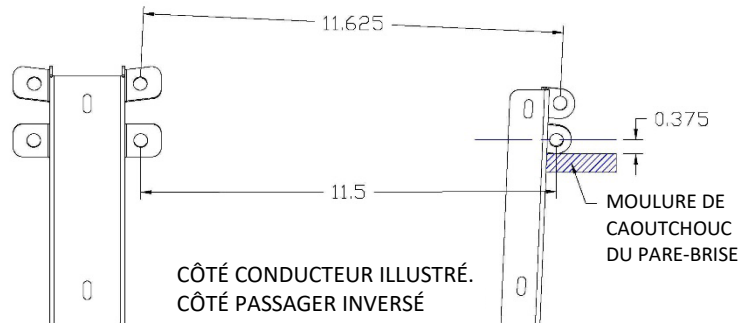

9. Une fois que tous les supports sont en place, placez les moitiés de pare-soleil sur les supports. Alignez tous les trous dans le pare-soleil avec les trous des supports et les trous d'extrémité. Assurez-vous que tous les supports sont dans le même angle l'un par rapport à l'autre.
10. Avec le pare-soleil à plat sur les supports, et tous les trous alignés, installez les boulons, rondelles, écrous et boulons d'origine **serrez seulement suffisamment pour permettre un certain mouvement.**
11. Maintenant, terminez de serrer les supports au toit.
12. Les vis et les boulons de pare-soleil peuvent maintenant être serrés complètement sur les deux côtés de pare-soleil
13. Retirez la pellicule en plastique.

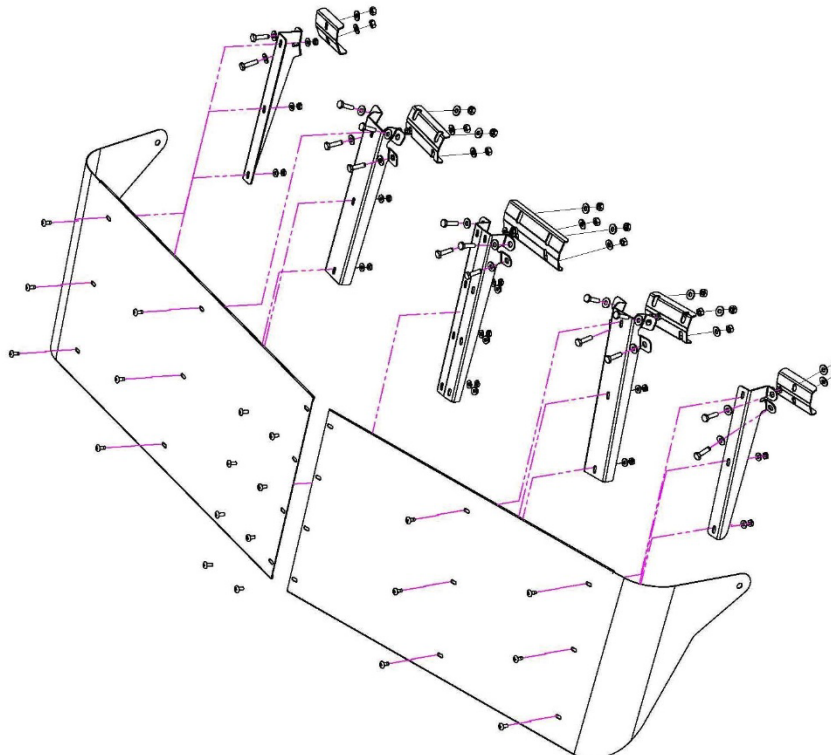

13" VISERA ESTILO CAÍDO - REEMPLAZO DE OEM Kenworth Aerocab 2007+

INSTRUCCIONES DE INSTALACIÓN:

1. **NO QUITE** la cubierta plástica hasta el último paso. Quite el plástico de los bordes y los agujeros de tornillos.
2. Quite la visera de acero inoxidable de fábrica. Soporte de fábrica deben removerse perforando los remaches. Guarde los tornillos de los extremos de fábrica para reusarlos.
3. Quite la consola superior adentro de la cabina quitando los cuatro tornillos en la brida superior.
4. Agrande los agujeros originales usando una broca de 9/32".
5. Instale flojo el soporte provisto marcado con "D" (lado del piloto) y "P" (lado del pasajero) en la ubicación original OEM usando los tornillos 1/4-20x1.25", arandelas y tuercas provistas. También use el silicón provisto, así como la placa de refuerzo interno.

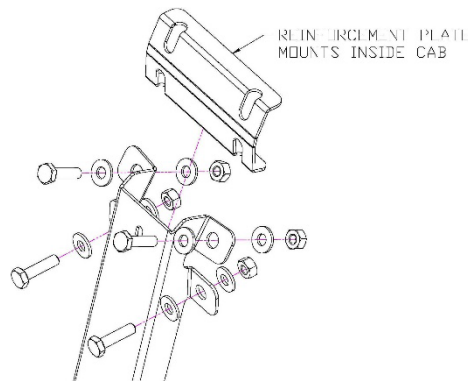

6. Determine la línea central exacta de la cabina tomando múltiples medidas desde los puntos de montaje existentes. Con un marcador, marque la posición de los agujeros de montaje del soporte central inferior colocando la línea central del soporte central en la línea central de la cabina. Asegúrese de que el centro de los agujeros de montaje inferiores en los soportes esté separado 9/16" del borde de goma del parabrisas. (vea el diagrama a continuación)

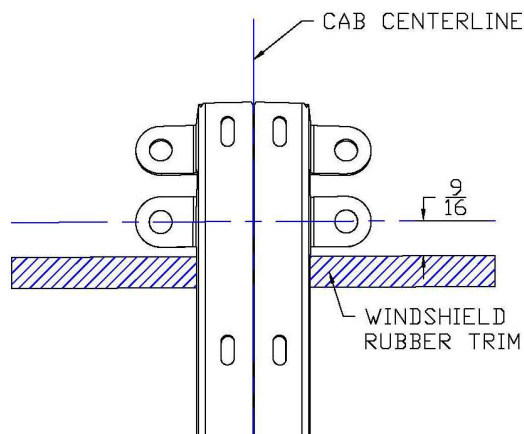

7. Primero perfora agujeros pilotos de 1/8" y luego agrande al tamaño apropiado usando una broca de 9/32". Monte el soporte central usando el mismo procedimiento que en el paso #5.

8. Determine las posiciones apropiadas para los soportes externos usando el diagrama de abajo, y use el mismo procedimiento del paso #7 para marcar, perforar y montar los soportes al techo de la cabina.

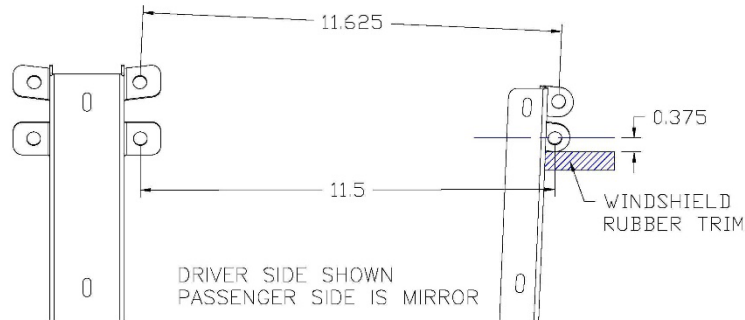

9. Una vez que los soportes están en su lugar, ponga las mitades de visera en los soportes. Alinear todos los agujeros de la visera con los de los soportes y en los extremos. Ponga los soportes con el mismo ángulo.
10. Con la visera sentada plana en los soportes, y con los agujeros alineados, instale los tornillos, arandelas y tuercas y tornillos de los extremos originales de fábrica, **no apriete completamente y permita movimiento.**
11. Ahora termine de apretar los soportes al techo.
12. Los tornillos y tuercas de viseras pueden apretarse completamente en ambos lados de la visera.
13. Quite la película de plástica.

