

Hood Extension Panels Peterbilt 589

INSTALLATION INSTRUCTIONS:

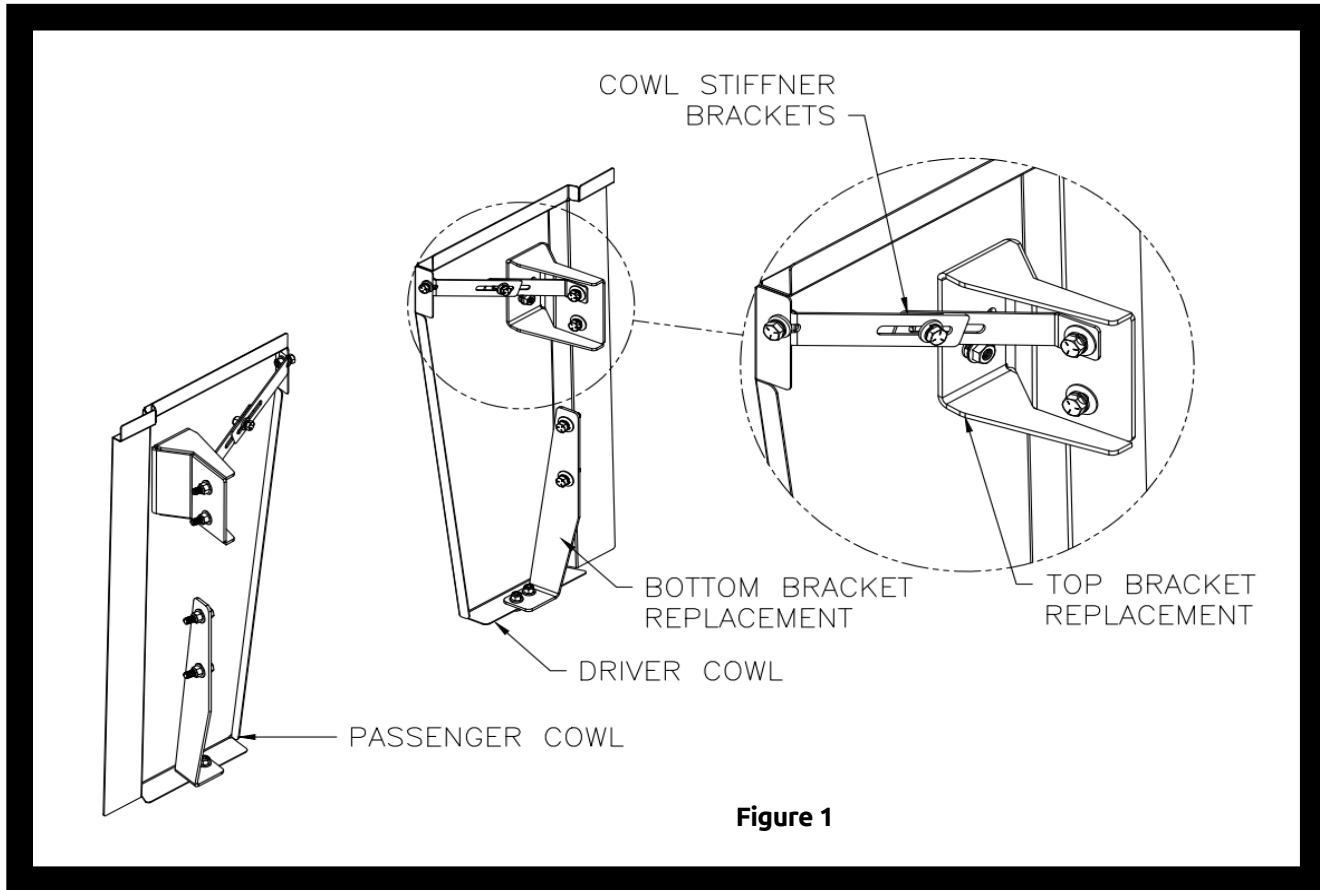
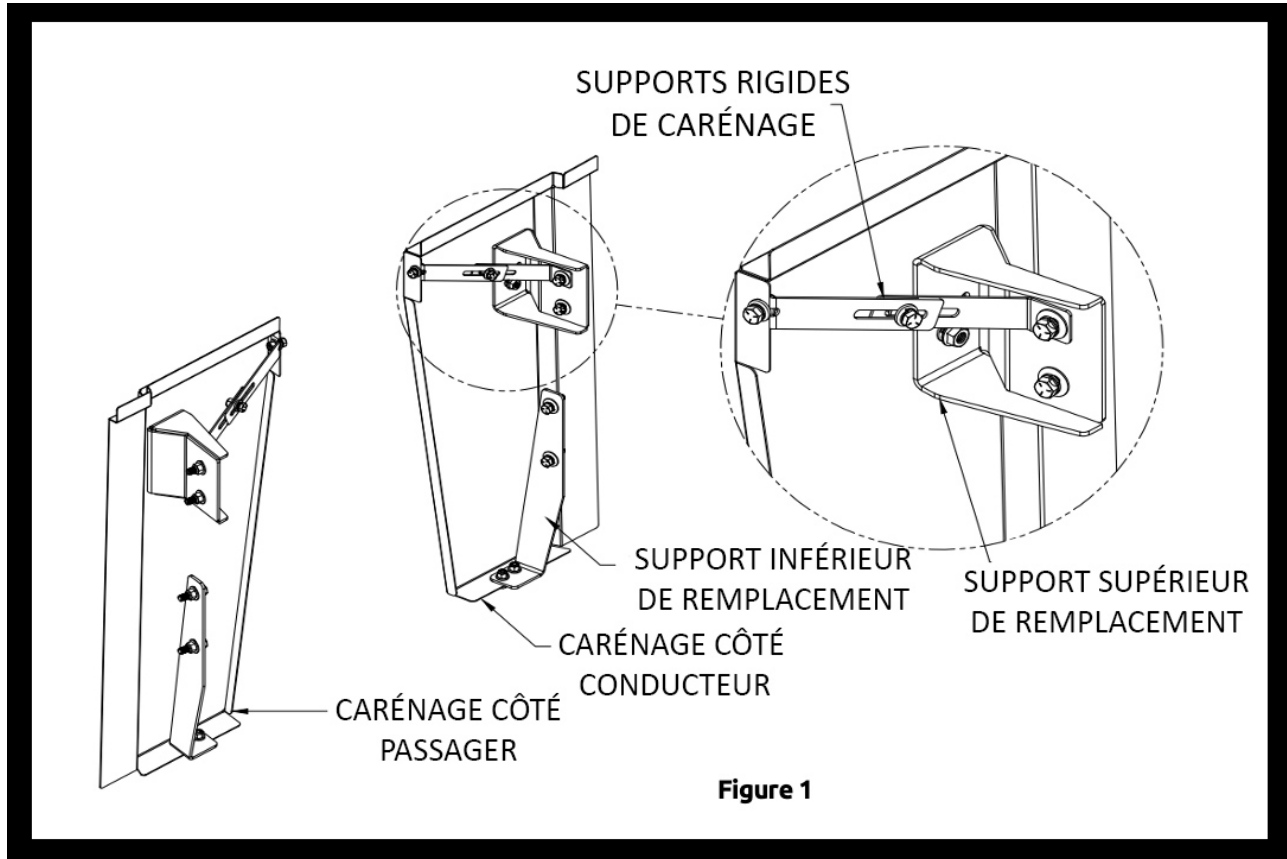

Figure 1

1. Remove OEM cowl panels.
2. Remove the latch from the OEM cowl panel.
3. Install the TOP and BOTTOM brackets to the truck with 5-16 nuts and bolts provided.
4. Pre-assemble the stiffener brackets to the TOP bracket and to the SS cowl panel.
5. Align the SS cowl panels with the brackets.
 - a. Use the M8 nut to fasten the latch to SS cowl panel and to the TOP bracket.
 - b. Use the ¼-20 fasteners to assemble the SS cowl panel to the BOTTOM bracket.
 - c. Use the ¼-20 fasteners to assemble the stiffener brackets together.
6. Make sure the cowl panel is aligned with the cab panel and everything is tightened.
7. Peel plastic, and clean with glass cleaner as necessary.
8. Enjoy!

Panneaux d'extension de capot Peterbilt 589

INSTRUCTIONS D'INSTALLATION:



1. Retirez les panneaux de carénage OEM.
2. Retirez le loquet du panneau de carénage OEM.
3. Installez les supports SUPÉRIEUR et INFÉRIEUR sur le camion avec les boulons et écrous 5-16 fournis.
4. Pré-assemblez les supports rigides sur le support SUPÉRIEUR et sur le panneau de carénage SS.
5. Alignez les panneaux de carénage SS avec les supports.
 - a. Utilisez une vis M8 pour fixer le loquet au panneau de carénage SS et au support SUPÉRIEUR.
 - b. Utilisez les fixations ¼-20 pour fixer le panneau de carénage SS au support INFÉRIEUR.
 - c. Utilisez les fixations ¼-20 pour fixer les supports rigides ensemble.
6. Assurez-vous que le panneau de carénage soit bien aligné avec le panneau de cabine et que toutes les fixations soient bien serrées.
7. Retirez la pellicule plastique et nettoyez avec un nettoyant à vitres si nécessaire.
8. Admirez le travail!

Paneles de extensión del capó Peterbilt 589

INSTRUCCIONES DE INSTALACIÓN:

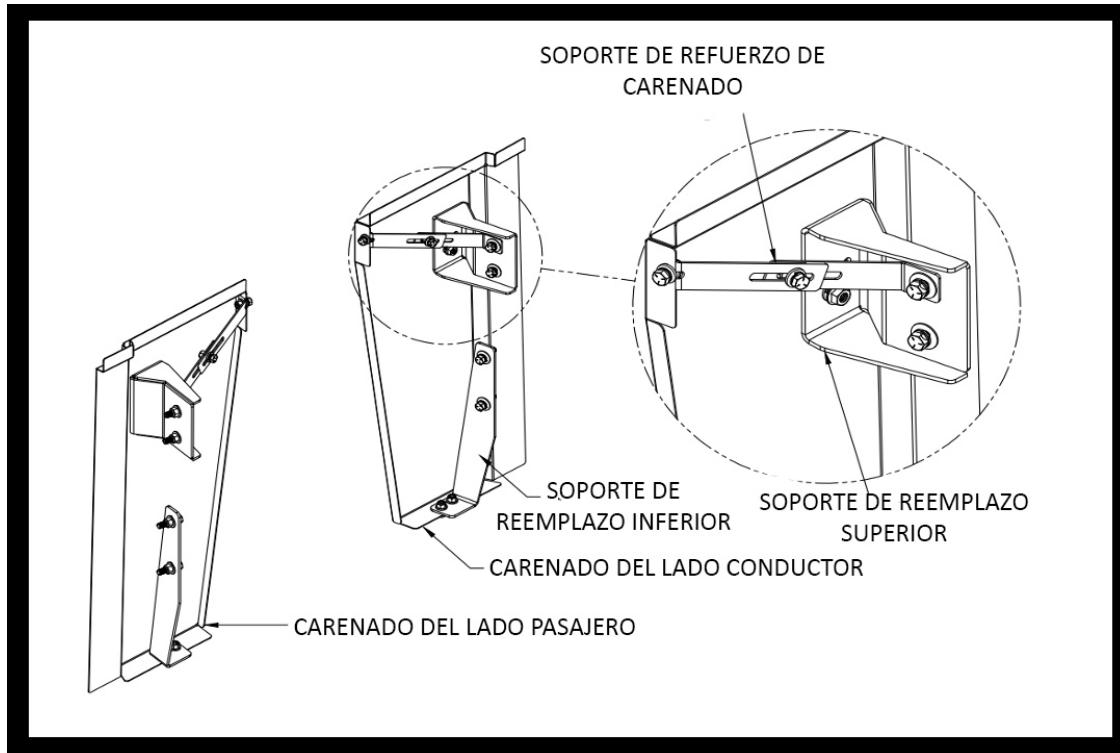

Figura 2

9. Quite los paneles de carenado OEM.
10. Quite el pestillo del panel de carenado OEM.
11. Instale los soportes superiores e inferiores al camión con las tuercas 5-16 y los tornillos provistos.
12. Pre-ensamble los soportes de refuerzo al soporte SUPERIOR y al panel de carenado SS.
13. Alinear los paneles de carenado SS con los soportes.
 - a. Use la tuerca M8 para sujetar el pestillo al panel de carenado SS y al soporte SUPERIOR.
 - b. Use los sujetadores de 1/4-20 para ensamblar el panel de carenado SS al soporte INFERIOR.
 - c. Use los sujetadores de 1/4-20 para ensamblar los soportes de refuerzo juntos.
14. Asegúrese que el panel de carenado está alineado con el panel de cabina y que todo esté apretado.
15. Quite el plástico, y limpie con limpiador de vidrio si es necesario.
16. Disfrute!